



Manual de INSTRUCCIONES

MRS 311 - CAMILLA RETRÁTIL -
SITMED ESSENTIAL II

www.sitmed.com.br

MANUAL DE INSTRUCCIONES 2024

MYS 351 - CAMILLA MULTINÍVEL – SITMED INFINITY II



Este dispositivo médico cumple con el Reglamento de Dispositivos Médicos 2017/745 (UE) - MDR

	<p>FABRICANTE</p> <p>SITMED EQUIPAMENTOS MÉDICOS LTDA Calle Felisberto Pereira da Silva, 550 - Barrio Nova Trento - Flores da Cunha - RS - Brasil CEP 95270-000 - CNPJ (Registro Fiscal) - 02.473.977/0001-51 - IE (Inscripción Estatal) 048/0022410 Teléfonos: +55 (54) 3196 8000 - +55 (54) 3196 8001 Correo Electrónico : contato@sitmed.com.br / Sitio Web: www.sitmed.com.br EUDAMED ID/SRN: BR-MF- 000008307</p>
	<p>REPRESENTANTE AUTORIZADO EN LA UNIÓN EUROPEA</p> <p>RÁPIDO E CONTÍNUO, UNIPessoal LDA. Calle Centro Empresarial, Beloura, Office Park - Ed 4, Oficina 6 2710-693 - Sintra - Portugal - PJ 517714558 - EUDAMED ID/SRN: PT-AR 000039288</p>

ÍNDICE

1 - INFORMACIÓN GENERAL	4
1.1 - OBJETIVO	4
1.2 - ADVERTENCIA	4
1.3 - ACCESO AL MANUAL	4
1.4 - SÍMBOLOS UTILIZADOS EN ESTE MANUAL	4
1.5 - ETIQUETA DEL EMBALAJE	5
1.6 - ETIQUETA DE IDENTIFICACIÓN Y TRAZABILIDAD	5
1.7 - INSTRUCCIONES PARA EL TRANSPORTE DE LOS EMBALAJES	6
1.8 - SOLICITUD DE SERVICIOS DE MANTENIMIENTO Y ASISTENCIA TÉCNICA	6
1.9 - DESMANTELAMIENTO Y ELIMINACIÓN DEL EQUIPO	6
2 - ADVERTENCIAS IMPORTANTES	6
2.1 - ADVERTENCIAS GENERALES DE USO Y SEGURIDAD	6
2.2 - LÍMITE DE RESPONSABILIDAD	8
2.3 - ADVERTENCIAS ESPECÍFICAS	8
2.4 - CONTRAINDICACIONES Y EFECTOS SECUNDARIOS	9
2.5 - LOS REQUISITOS FÍSICOS DE LOS OPERADORES	9
2.6 - CONDICIONES AMBIENTALES	9
3 - DESCRIPCIÓN DEL PRODUCTO	9
3.1 - COMPONENTES PRINCIPALES	10
3.2 - DATOS TÉCNICOS	12
3.3 - ASAS LATERALES	15
3.4 - CABECERA (FOWLER)	15
3.5 - SOPORTE DE SUERO Y SANGRE	15
3.6 - EJE AÉREO MÓVIL	16
3.7 - SECCIÓN DE LOS PIES MÓVIL (TRENDELENBURG)	17
3.8 - FLEXIÓN DE LAS PIERNAS	17
3.9 - POSICIONES DE LA CAMILLA	18
3.9.1 - Posición Abierta	18
3.9.2 - Posición Cerrada	18
3.9.3 - Posición Decúbito Supino	19
3.9.4 - Posición Fowler	19
3.9.5 - Posición Semi-fowler o Cabecera	19
3.9.6 - Posición Sentado	20
3.9.7 - Posición Flexión de Piernas	20
3.9.8 - Posición Trendelenburg o Vascular	20
3.10 - ALTURA DE LA CAMILLA / ALTURA DE LA AMBULANCIA	21
3.11 - SISTEMA DE ANCLAJE	21
3.11.1 - INSTALACIÓN DEL SISTEMA DE ANCLAJE	22
3.12 - INTRODUCIR LA CAMILLA EN LA AMBULANCIA	24
3.13 - RETIRAR DE LA AMBULANCIA	25
3.14 - BAJAR LA CAMILLA SIN EL PACIENTE	26
3.15 - TRANSFERENCIA DEL PACIENTE	26
3.15.1 - Transferencia del Paciente a Nivel Bajo	27
3.15.2 - Transferencia del Paciente a Nivel Alto	28
3.16 - TRANSPORTE DE PACIENTES OBESOS	28
3.17 - INMOVILIZACIÓN DEL PACIENTE	29
3.18 - FRENO DE RUEDA	29
4 - MANTENIMIENTO	30
5 - GARANTÍA Y ASISTENCIA TÉCNICA	31

AVISO LEGAL

Toda la información contenida en este manual es propiedad de Sitmed Equipamentos Médicos Ltda. Sitmed se reserva todos los derechos de autor del contenido didáctico de este manual y autoriza a los clientes y usuarios de sus productos a leer e imprimir el mismo con fines de instrucción de uso y capacitación. Cualquier uso de este contenido que no sea para el propósito antes especificado, solo se permitirá con el consentimiento expreso y formal de Sitmed.

1 - INFORMACIÓN GENERAL

1.1 - OBJETIVO

Este Manual de Instrucciones tiene como objetivo proporcionar información importante sobre el uso de la Camilla Retráctil Sitmed Essential II - MRS 311. Lea cuidadosamente y preste atención a todas las instrucciones de funcionamiento y seguridad, de modo que pueda utilizar el equipo de manera apropiada y segura. La Camilla Retráctil ha sido desarrollada para el transporte de personas discapacitadas y víctimas de accidentes. Es práctica, versátil, robusta y ha sido diseñada para su uso en ambulancias o vehículos de rescate y emergencia.

1.2 - ADVERTENCIA

Antes de utilizar la Camilla Retráctil, asegúrese de que todos sus componentes están debidamente ajustados y funcionando correctamente. Siga las instrucciones de este manual y use siempre los equipos de protección individual adecuados. Al utilizar la camilla en ambulancias o vehículos de rescate, siga las normas de seguridad y regulaciones vigentes para la atención de emergencias.

1.3 - ACCESO AL MANUAL

El manual de Instrucciones estará disponible en el sitio web de Sitmed y también se podrá acceder a través de los códigos QR colocados en adhesivos fijados a la camilla.

	Dispositivo en cumplimiento con el Reglamento de Dispositivos Médicos 2017/745 (UE) MDR
	Dispositivo Médico Fabricado en Brasil
	Representante Autorizado en la Comunidad Europea
	Consultar las Instrucciones de Uso
	Dispositivos Médicos
	Dispositivo Médico No Estéril
	Identificación Única del Dispositivo
	Fecha de Fabricación
	Fabricante
	Número de Serie

	Número de Catálogo
	Precaución / Advertencia
	Logística
	Fecha de Caducidad
	País de Origen
	Importador
	Mantener Seco
	Frágil

		SITMED EQUIPAMENTOS MÉDICOS LTDA Rua Felisberto Pereira da Silva, 550 - Bairro Nova Trento Flores da Cunha - RS - Brasil - CEP 95270-000 CNPJ: 02.473.977/0001-51 - IE: 048/0022410 Fone: +55 (54) 3196 8000 - E-mail: contato@sitmed.com.br EUDAMED ID/SRN: BR-MF-000008307	CAIXA NÚMERO BOX NUMBER	
CLIENTE / COSTUMER IMPORTADOR/IMPORTER	XXXXXXXXXXXXXXXXXXXXXXX XXXXXXXXXXXXXXXXXXXXXXX XXXXXXXXXXXXXXXXXXXXXXX		QUANTIDADE / CAIXA QUANTITY / BOX	XXX
LOGÍSTICA/ LOGISTICS	XXXXXXXXXXXXXXXXXXXXXXX XXXXXXXXXXXXXXXXXXXXXXX XXXXXXXXXXXXXXXXXXXXXXX		DIMENSÕES BOX DIMENSIONS	XXX X XXX X XXXX
	RÁPIDO E CONTÍNUO, UNIPESSOAL LDA. Rua Centro Empresarial, Beloura, Office Park - Ed. 4, Escritório 6 2710-693 - Sintra - Portugal - PJ - 517714558 EUDAMED PT-AR 000039288		PESO BRUTO GROSS WEIGHT	XXXXXXXXX
			PESO LÍQUIDO NET WEIGHT	XXXXXXXXX
			DANFE BRAZILIAN DANFE	XXXXXX
			FATURA/INVOICE	XX XXX XX
PRODUTO / PRODUCT	XXXXX XXXXXXXXXXXXXXXXXXXXXXXXXXX			XXX XXX
DETALHES / FEATURES	XXXXXXXXXXXXXXXXXXXXXXX			XXXXX
OBSERVAÇÕES/COMMENTS	XXXXXXXXXXXXXXXXXXXXXXX			DD/MM/YYYY
REG. PRODUTO ANVISA	80438490002 - 80438490003			DD/MM/YYYY
RESP. TÉCNICO TECHNICAL RESP.	MIGUEL MAZZOCCO - CRT RS 31192203020			BRASIL - BR 076 BRA
		 <small>(01)1234567891011213 (10) 1234 (11)YYMMDD(17)YYMMDD</small>		

La etiqueta del embalaje sigue las pautas establecidas por el MDR - Medical Devices Regulation 2017/745 (UE) de la Comunidad Europea y la Resolución - RDC N° 751, de 15 de septiembre de 2022 - ANVISA.

1.6 - ETIQUETA DE IDENTIFICACIÓN Y TRAZABILIDAD

		NOME DO PRODUTO	XXXXXXXXX XXXXXXXXX
SITMED EQUIPAMENTOS MÉDICOS LTDA Rua Felisberto Pereira da Silva, 550 - Bairro Nova Trento - Flores da Cunha - RS - Brasil CEP 95270-000 - CNPJ: 02.473.977/0001-51 - Fone: +55 (54) 3196 8000 E-mail: contato@sitmed.com.br - Site: www.sitmed.com.br INDÚSTRIA BRASILEIRA - MADE IN BRAZIL EUDAMED ID/SRN: BR-MF-000008307			XXXXXXXXX
			XXXXXXXXX
RÁPIDO E CONTÍNUO, UNIPESSOAL LDA. Rua Centro Empresarial, Beloura, Office Park - Ed. 4 Escritório 6 - 2710-693 - Sintra - Portugal PJ - 517714558 - EUDAMED PT-AR 000039288			 <small>(01)1234567891011213 (10) 1234 (11)YYMMDD(17)YYMMDD</small>

Todos los equipos de Sitmed están identificados con una etiqueta de serie para el control de trazabilidad. La etiqueta de identificación está ubicada en la parte inferior del lecho de la camilla y contiene la identificación del fabricante, el nombre del producto, el modelo, el número de serie, el número de registro en la Anvisa (Agencia Nacional de Vigilancia Sanitaria) del Ministerio de Salud de Brasil, la marca CE, el número de identificación única UDI - DI.

Cuando la camilla ya no esté en condiciones de uso debido a su desgaste natural, averías por mal uso o daños por accidente con la ambulancia, y no ha sido contaminada por agentes infecciosos o contaminantes, puede desecharse para reciclaje, ya que los materiales utilizados son todos reciclables.

MANUAL DE INSTRUCCIONES

Esta etiqueta nunca debe ser removida, ya que el número de serie permitirá la trazabilidad completa de los componentes, procesos, documentos, fecha de fabricación, garantía e identificará el equipo durante todo su ciclo de vida.

1.7 - INSTRUCCIONES PARA EL TRANSPORTE DE PRODUCTOS EMBALADOS

Todos los dispositivos médicos producidos por Sitmed se entregan debidamente embalados de fábrica, para garantizar su integridad y preservación durante el transporte. Si recibe el producto con el embalaje dañado, verifique de inmediato y en presencia del transportista si ha sufrido algún daño. En caso afirmativo, el daño debe informarse al reverso del conocimiento de flete y la mercancía debe devolverse a Sitmed.

Los productos embalados deben manipularse y transportarse con cuidado, evitando la exposición a la lluvia y a lugares calientes y/o húmedos. También deben transportarse observando siempre el apilamiento máximo y el sentido respectivo en el que debe transportarse y almacenarse el producto embalado, según las indicaciones de las flechas.

1.8 - SOLICITUD DE SERVICIOS DE MANTENIMIENTO Y ASISTENCIA TÉCNICA

Para servicios de mantenimiento, asistencia técnica o adquisición de piezas de repuesto, debe comunicarse con el departamento de asistencia técnica de Sitmed, a través de los teléfonos (+55 54) 3196 8000 y 3196 8001, WhatsApp (+55 54) 99904 4900 o por correo electrónico a: sac@sitmed.com.br, contato@sitmed.com.br o vendas@sitmed.com.br.

Para facilitar el servicio de asistencia técnica, informe siempre el número de serie (SN) ubicado en la etiqueta adherida a la estructura inferior de la camilla o en la etiqueta del empaque.

1.9 - DESMANTELAMIENTO Y ELIMINACIÓN DEL EQUIPO

Tan pronto como se evidencie el mal estado de uso de la camilla, ya sea debido a su desgaste natural, averías, uso indebido o daños por accidente con la ambulancia, y si no está contaminada por ningún agente infeccioso o contaminante, puede desecharse para fines de reciclaje, ya que todos los materiales utilizados son reciclables.

2 - AVISOS IMPORTANTES

2.1 - ADVERTENCIAS GENERALES DE USO Y SEGURIDAD

- La Camilla Retráctil debe ser operada únicamente por profesionales capacitados y capacitados. El uso inadecuado o incorrecto puede causar daños al equipo y lesiones al paciente y al personal de rescate.
- No permita que personas sin la capacitación adecuada ayuden a maniobrar, utilizar o mover la camilla, ya que pueden causar lesiones al paciente, al personal de rescate y a sí mismas.
- Una víctima de accidente solo podrá ser transportada después de ser evaluada, estabilizada e inmovilizada adecuadamente.
- Siempre inmovilice al paciente utilizando los cinturones que acompañan a la camilla, diseñados para este fin. La falta de inmovilización puede causar serios riesgos a la integridad física del paciente.

- Para transportar al paciente de manera segura y eficiente, siempre utilice todos los cinturones de seguridad, incluidos los de hombro, y mantenga los mangos laterales asegurados.
- Nunca deje solo al paciente sobre la camilla, ya que la falta de asistencia contribuye al riesgo de caída.
- Para evitar cualquier riesgo a la seguridad del paciente y del socorrista durante el transporte, se recomienda la presencia y acompañamiento de al menos dos socorristas, cada uno posicionado en cada extremo de la camilla.
- Preste mucha atención a posibles obstáculos en el recorrido de movimiento de la camilla, evitando que los escombros puedan bloquear las ruedas, desequilibrar a los socorristas y, en consecuencia, hacer caer la camilla y al paciente.
- Al manipular la camilla sin pacientes, mantenga siempre abrochados los cinturones de seguridad y los mangos laterales asegurados, para evitar daños al equipo.
- Realice el mantenimiento periódico según se describe en este Manual, ya que el mantenimiento correcto y permanente garantiza una mayor vida útil del equipo, así como mantiene la seguridad durante su uso.
- Utilice solo piezas originales suministradas por Sitmed y, antes de realizar cualquier mantenimiento, lea atentamente este Manual y/o comuníquese con el servicio técnico de Sitmed para recibir orientación y aclaraciones. El uso de piezas de repuesto inadecuadas o incompatibles, así como la modificación del equipo alterando el diseño original, además de generar riesgos de accidentes y la pérdida de la garantía, conlleva la responsabilidad del propietario del equipo por los daños causados.
- Antes de utilizar el equipo, asegúrese de que esté en perfectas condiciones de uso. Verifique regularmente su integridad, observando atentamente la camilla, examinándola para confirmar la ausencia de daños en su estructura o componentes sueltos.
- Siempre guarde el equipo higienizado y en perfectas condiciones para el próximo uso.
- No guarde el equipo debajo de objetos pesados que puedan causar daños en su estructura.
- El equipo no debe estar expuesto ni entrar en contacto con ninguna fuente de combustión o agentes inflamables.
- Una vez dentro de la ambulancia, el equipo debe acoplarse obligatoriamente al sistema de anclaje, manteniéndose firme e inmóvil, con el fin de evitar accidentes con la camilla suelta.
- No utilice el equipo si se identifica cualquier avería, falla o mal funcionamiento. En estos casos, el equipo debe ser segregado y se deben tomar las medidas de asistencia técnica, mantenimiento o eliminación para evitar accidentes o atención inadecuada.
- De ninguna manera se debe alterar, modificar o adaptar el equipo. En estos casos, el equipo pierde la garantía y la responsabilidad por los daños causados al equipo, al socorrista o al paciente recae sobre el propietario del equipo, eximiendo a Sitmed de cualquier responsabilidad.
- El distribuidor o propietario del equipo deberá tomar conocimiento de los requisitos legales y válidos en el país de destino final aplicables a este dispositivo médico, incluidas las Leyes, Reglamentos y Normas sobre especificaciones técnicas, requisitos de seguridad y eliminación.

- Las pruebas de laboratorio, las pruebas de campo, el análisis de riesgo y el manual de instrucciones no siempre pueden predecir todos los posibles escenarios para el uso de este equipo. Por lo tanto, el rendimiento del equipo en algunos casos puede ser diferente de los resultados obtenidos. Notifique de inmediato a Sitmed sobre cualquier inconsistencia entre el equipo y lo descrito en este Manual, con el fin de garantizar la conformidad del producto con las especificaciones de uso y seguridad.
- Las autoridades sanitarias, así como el fabricante, deben ser informados de inmediato de cualquier accidente causado por este equipo, así como de las medidas adoptadas. Todo ello con el fin de garantizar siempre la integridad física de los pacientes y socorristas.
- Utilice el equipo con el debido cuidado y diligencia, contribuyendo a asegurar el cumplimiento de los requisitos de seguridad y usabilidad del equipo, según el contenido de este Manual.
- En caso de cualquier duda sobre la correcta interpretación de las instrucciones contenidas en este Manual, póngase en contacto de inmediato con Sitmed a través del teléfono +55 54 3196 8000, por WhatsApp +55 54 99904 4900 o por correo electrónico: sac@sitmed.com.br

2.2 - LÍMITE DE RESPONSABILIDAD

Sitmed se exime de cualquier responsabilidad por daños o accidentes causados en las siguientes condiciones:

- Incumplimiento de las instrucciones y uso en desacuerdo con las instrucciones de este Manual;
- Desgaste natural de piezas y componentes sin su correcta sustitución;
- Utilización por personal inexperto, no formado y/o no capacitado;
- Uso incorrecto e inadecuado de los cinturones de seguridad;
- Instalación inadecuada del sistema de anclaje en la ambulancia;
- Incumplimiento de la integridad del equipo;
- Falta de mantenimiento periódico.

2.3 - ADVERTENCIAS ESPECÍFICAS

- Establezca un programa de mantenimiento y pruebas periódicas, con el fin de identificar fallos, piezas sueltas, desgaste natural por el uso y así garantizar los requisitos esenciales de uso del equipo, según lo previsto en este Manual. Sitmed recomienda un mantenimiento y pruebas semestrales.
- Utilice únicamente piezas de repuesto y accesorios originales de Sitmed.
- Respete siempre la capacidad de carga máxima de 300 kg, teniendo en cuenta en el cálculo el peso del paciente, los equipos de soporte vital y los accesorios. Los equipos y accesorios deben distribuirse siempre de manera que se mantenga la estabilidad del equipo.
- Después de la limpieza y desinfección, se recomienda que el equipo esté completamente seco antes de guardarlo.
- Siga los procedimientos aprobados por los Servicios de Atención Médica de Urgencia para la correcta colocación y transporte del paciente.
- Antes de cada uso, compruebe la integridad de los cinturones de seguridad. En caso de mal funcionamiento o daños que puedan comprometer el funcionamiento y la seguridad del paciente o del socorrista, es imprescindible sustituir los cinturones.
- Las ruedas giratorias no son adecuadas para todo tipo de terrenos, por lo que tenga cuidado al conducir la camilla en terrenos irregulares. La camilla debe ser siempre conducida por DOS socorristas, uno en cada extremo, y con el debido cuidado para evitar que el equipo colisione con algún obstáculo y provoque un desequilibrio y, en consecuencia, la caída del paciente.

2.4 - CONTRAINDICACIONES Y EFECTOS SECUNDARIOS

El uso de la camilla de acuerdo con este Manual dará como resultado un rescate eficiente y eficaz.

2.5 - LOS REQUISITOS FÍSICOS DE LOS OPERADORES

La CAMILLA es un dispositivo destinado exclusivamente al uso profesional, y los operadores de rescate deben tener los siguientes requisitos mínimos:

- Tener una buena estructura muscular y coordinación motora;
- Haber sido instruidos y entrenados correctamente en el uso del dispositivo médico;
- Tener conocimiento para evaluar las condiciones y los riesgos;
- Esta camilla requiere al menos DOS operadores, con fuerza, equilibrio, coordinación y sentido común. En determinadas situaciones, como al manejar pacientes obesos, realizar transferencias, transportar en terrenos irregulares o enfrentar circunstancias especiales y adversas, puede requerirse la participación de más de dos socorristas en la operación de la camilla. Siendo la evaluación de la formación y habilidades de los socorristas auxiliares, con el fin de prevenir incidentes durante el procedimiento.

2.6 - CONDICIONES AMBIENTALES

Temperatura de funcionamiento: de -20 a +50 °C

Humedad relativa: del 20 al 100%

3.1 - DESCRIPCIÓN DEL PRODUCTO

La Camilla Retráctil MRS 311 Essential II, ha sido especialmente diseñada para cargas pesadas y para reducir el esfuerzo al momento de colocarla o retirarla de las ambulancias. Construida en duraluminio ligero y resistente, posee un sistema de recogida retráctil y montaje automático, respaldos ajustables en material plástico rígido, un colchón fabricado con espuma de poliuretano, revestido en material impermeable con costura electrónica, un conjunto de cinturones de seguridad y un sistema completo de anclaje o bloqueo. Ofrece agilidad, seguridad, practicidad y robustez.

La camilla Sitmed ofrece opcionales para satisfacer diferentes necesidades:

Rueda de 127 mm (5 pulgadas) para terrenos regulares con baja oscilación.

Rueda de 200 mm (8 pulgadas) para terrenos irregulares.

Eje aéreo retráctil para acceder a espacios limitados, reduciendo el tamaño de la camilla.

Reposapiés/Trendelenburg para elevar las piernas de pacientes hipotensivos y para aliviar el dolor.

Color estándar: Naranja Sitmed.

Color personalizado disponible previa consulta.

Soporte fijo para suero y sangre, de fácil accionamiento y ajuste.

Nota: La altura de las ruedas aéreas debe ajustarse según la altura del suelo al piso de la ambulancia.

3.1 - COMPONENTES PRINCIPAIS

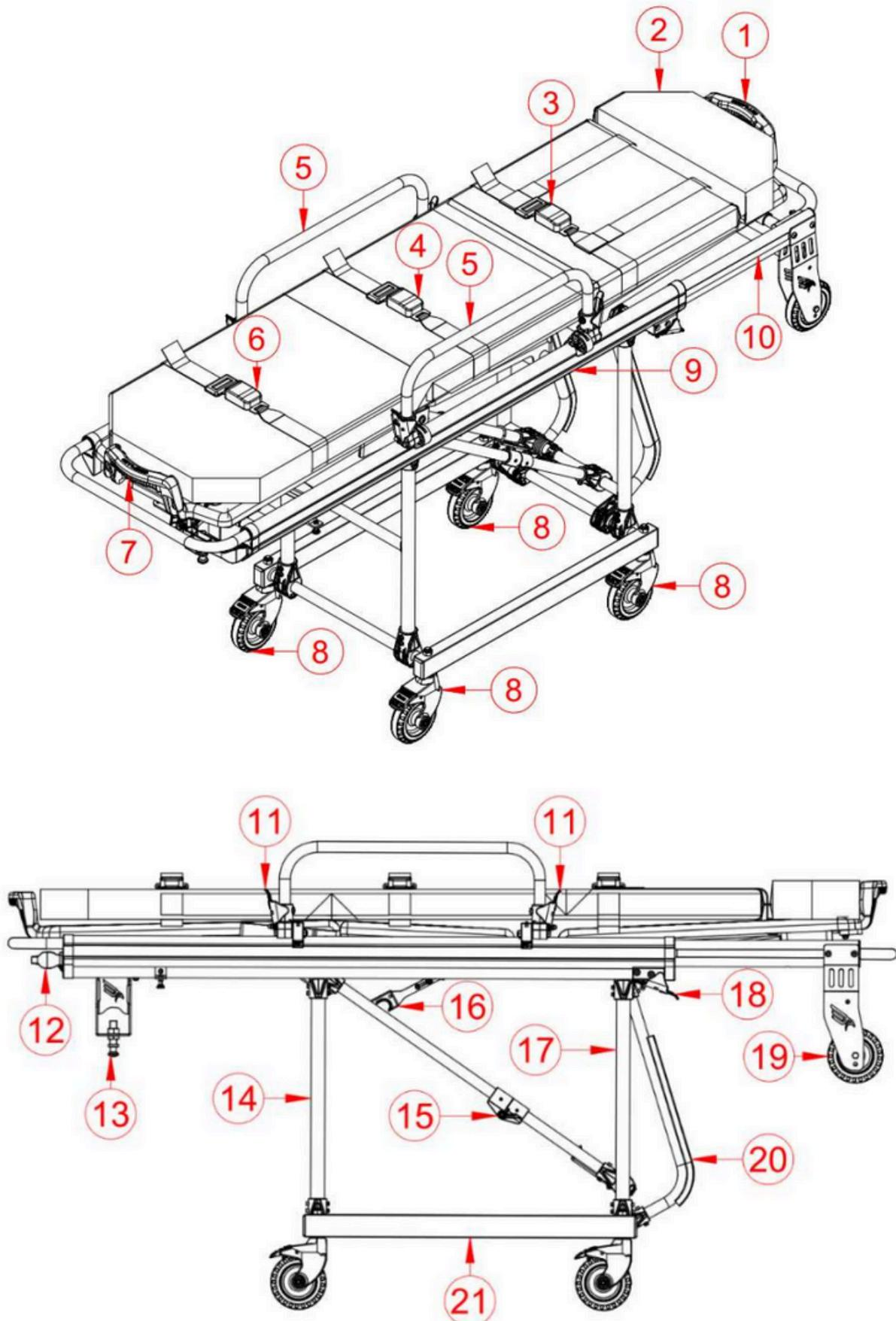

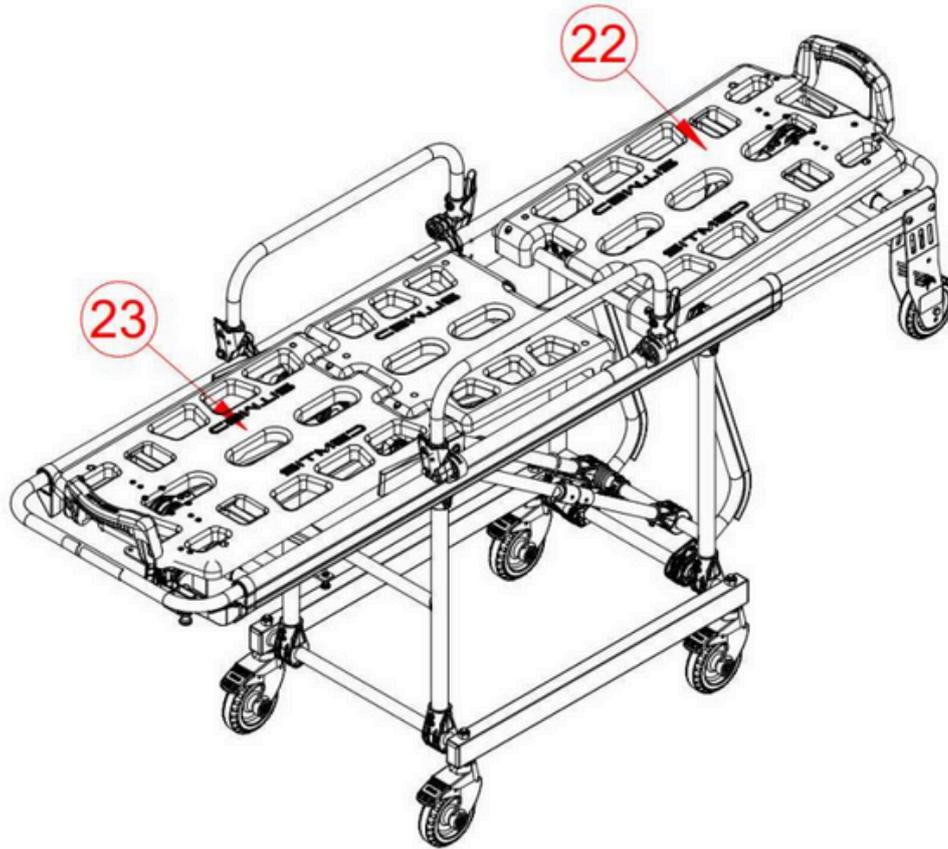

N°	DESCRIPCIÓN DEL COMPONENTE
1	ASIDERO DELANTERO
2	COLCHÓN
3	CINTURÓN DE 4 PUNTOS - TÓRAX Y HOMBRO
4	CINTURÓN DE 2 PUNTOS - PELVIS
5	ASIDERO LATERAL
6	CINTURÓN DE 2 PUNTOS - PIES
7	ASIDERO TRASERO
8	RUEDA
9	LASTRE
10	EJE AÉREO
11	GATILLO DEL ASIDERO LATERAL
12	PALANCA DE RETRACCIÓN
13	PIN DE FIJACIÓN
14	PERFIL DE SOPORTE TRASERO
15	ARTICULACIÓN "RODILLA"
16	TRABA DE SEGURIDAD
17	PERFIL DE SOPORTE DELANTERO
18	GATILLO EJE AÉREO
19	RUEDA AÉREA
20	TOPE
21	CARRITO
22	CABECERA / FOWLER
23	PEDAL / TRENDELENBURG

3.2 - DADOS TÉCNICOS
CARACTERÍSTICAS

CARACTERÍSTICAS	MEDIDA CON RUEDA DE 127mm	MEDIDA CON RUEDA DE 200mm
ANCHO	612mm	612mm
LONGITUD ABIERTA	2050mm	2050mm
LONGITUD ABIERTA CON EJE AÉREO RETRAÍDO (OPCIONAL)	1712mm	1712mm
ALTURA DEL EJE AÉREO "A"	VARÍA SEGÚN EL VEHÍCULO*	VARÍA SEGÚN EL VEHÍCULO*
LONGITUD CERRADA "B"	VARÍA SEGÚN LA ALTURA DEL EJE AÉREO*	VARÍA SEGÚN LA ALTURA DEL EJE AÉREO*
DISTANCIA ENTRE PUNTOS DE FIJACIÓN	1714mm	1714mm
LONGITUD DE LA CAMA	1890mm	1890mm
ANCHO DE LA CAMA	490mm	490mm
PESO NETO	VARÍA SEGÚN LA ALTURA DE LA CAMILLA*	VARÍA SEGÚN LA ALTURA DE LA CAMILLA*
CAPACIDAD DE CARGA	300KG	300KG

CANTIDAD	ACCESORIO	PESO (KG)
1	Cinturón de seguridad de 2 puntos (Cadera)	0,3
1	Cinturón de seguridad de 2 puntos (Pies)	0,3
1	Cinturón de seguridad de 4 puntos (Tórax)	0,4
1	Colchoneta	3,0
1	Sistema de Fijación/Anclaje (Traba)	1,5
1	Sistema de Fijación/Anclaje (Guía)	0,7

OPCIONALES	PESO (KG)
Soporte para Suero	0,8
Soporte para O2	2,0
Soporte Monitor	6,0

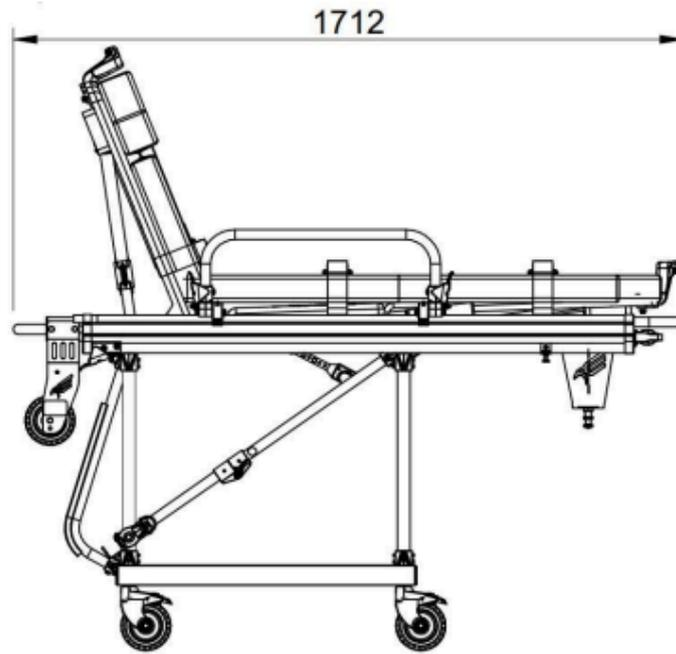
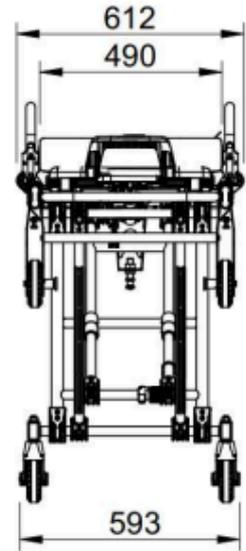
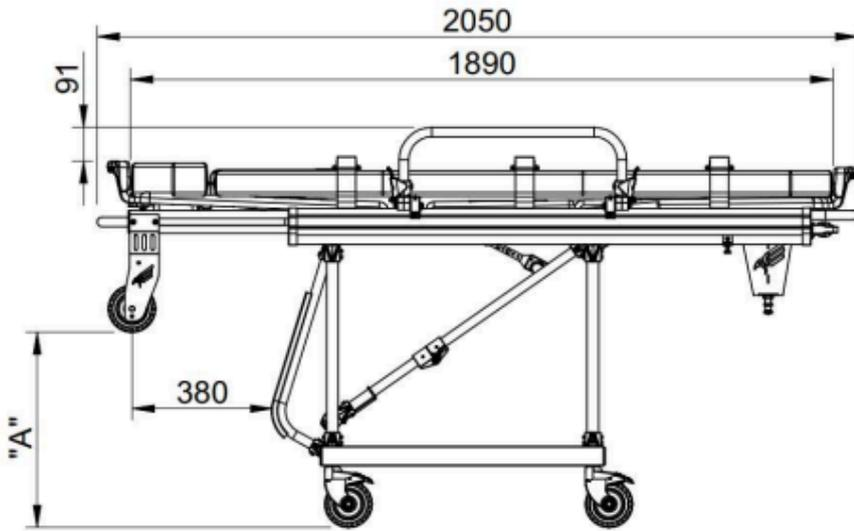

MEDIDA "C"	
RUEDA 5"	335mm
RUEDA 8"	420mm



TABLA DE DIMENSIONES Y PESO

RUEDA 5" - 127mm					RUEDA 8"- 200mm			
ALTURA "A"	LONGITUD CERRADA "B"	PESO NETO*	PESO CON ACCESORIOS*	PESO CON EMBALAJE*	LONGITUD CERRADA "B"	PESO NETO*	PESO CON ACCESORIOS*	PESO CON EMBALAJE*
530	2050	38,5	42,5	49,7	2090	40	44	55,2
540	2050	38,5	42,5	49,7	2100	40	44	55,2
550	2050	38,5	42,5	49,7	2010	40	44	55,2
560	2060	38,5	42,5	49,7	2120	40	44	55,2
570	2070	38,5	42,5	49,7	2130	40	44	55,2
580	2080	38,5	42,5	49,7	2140	40	44	55,2
590	2090	38,5	42,5	49,7	2150	40	44	55,2
600	2100	38,5	42,5	49,7	2160	40	44	55,2
610	2110	39	43	50,2	2170	40,5	44,5	52,7
620	2120	39	43	50,2	2180	40,5	44,5	52,7
630	2013	39	43	50,2	2190	40,5	44,5	52,7
640	2014	39	43	50,2	2200	40,5	44,5	52,7
650	2015	39	43	50,2	2210	40,5	44,5	52,7
660	2016	39	43	50,2	2220	40,5	44,5	52,7
670	2017	39	43	50,2	2230	40,5	44,5	52,7
680	2018	39	43	50,2	2240	40,5	44,5	52,7
690	2019	39	43	50,2	2250	40,5	44,5	52,7
700	2020	39,5	43,5	50,7	2260	41	45	53,2
710	2021	39,5	43,5	50,7	2270	41	45	53,2
720	2022	39,5	43,5	50,7	2280	41	45	53,2
730	2023	39,5	43,5	50,7	2290	41	45	53,2
740	2024	39,5	43,5	50,7	2300	41	45	53,2
750	2025	39,5	43,5	50,7	2310	41	45	53,2

*Peso Neto - Camilla

*Peso con Accesorios - Camilla + Cinturón 2P + Cinturón 2P + Cinturón 4P + Colchón

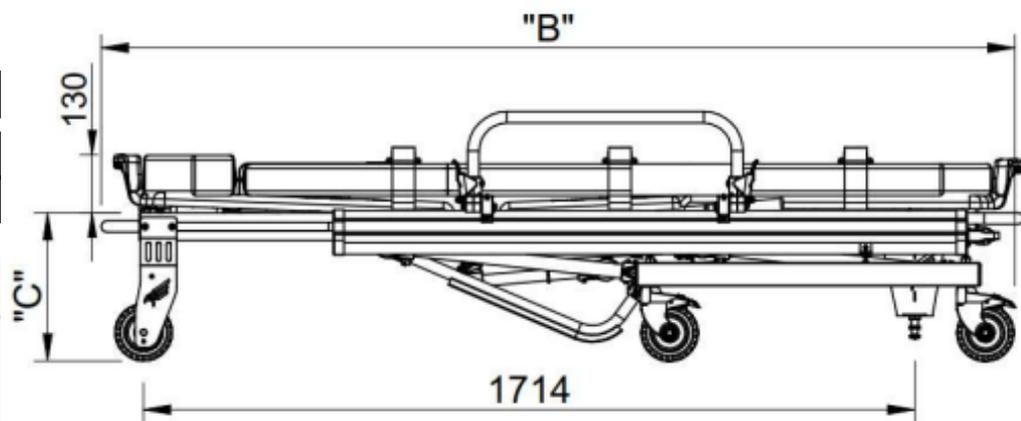
*Peso con Embalaje - Camilla + Accesorios + Sistema de Fijación + Embalaje

Nota: Todas las medidas en milímetros.

3.3 - ASAS LATERALES

Las asas laterales de la camilla están destinadas a la protección del paciente durante el transporte. Para activarlas, localiza los gatillos laterales y acciónelos simultáneamente (A), luego baja el conjunto hacia el lado (B).

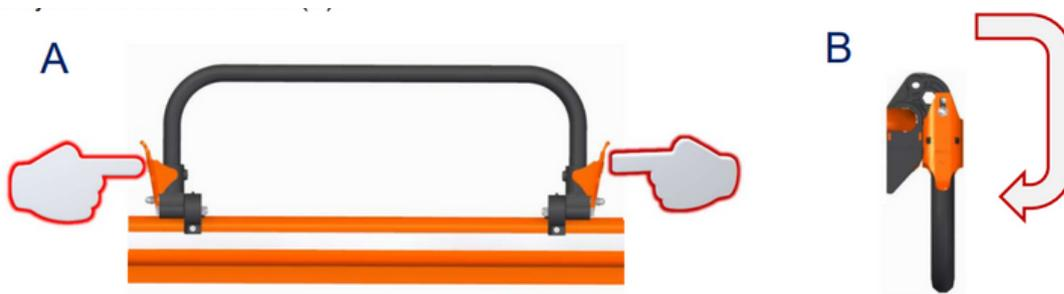

Para levantar el asa, sujétala por la parte central (C) y muévela hasta que quede perpendicular a la cama. (D) El conjunto del asa se bloquea automáticamente.

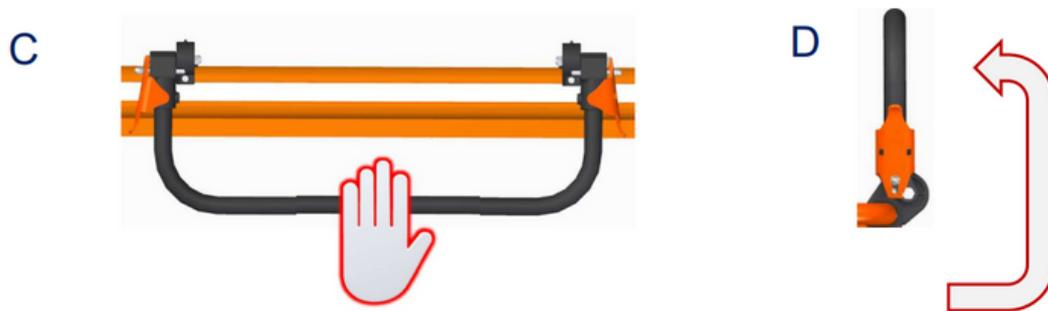

3.4 - CABECERA (FOWLER)

La cabecera de la camilla está destinada a la elevación de la región del tronco y la cabeza del paciente. Tiene 6 niveles de altura con una elevación de 0° a 70°. Para ajustarla, coloca una de tus manos sobre el asa (A), sosteniendo el peso, y con la otra acciona el gatillo (B), liberando el movimiento del conjunto. Coloca la cabecera a la altura deseada, suelta el gatillo y observa el "clic" del pasador de fijación antes de soltarlo (C).

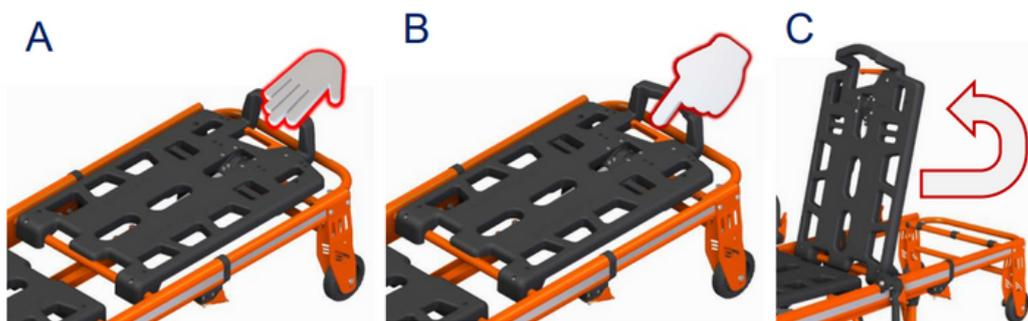

3.5 - SOPORTE PARA SUERO Y SANGRE

El soporte para suero y sangre es un accesorio (opcional) que se puede acoplar a la camilla Sitmed. Es plegable y tiene un mecanismo telescópico que permite ajustar la altura. Localiza el soporte en la parte frontal del equipo (A). Para utilizarlo, debes sostener el eje y accionar el gatillo inferior (B) y luego mover el conjunto en ángulo recto con respecto a la cama hasta que escuches el "clic" del pasador de bloqueo (C). Para cerrarlo, realiza el movimiento inverso.

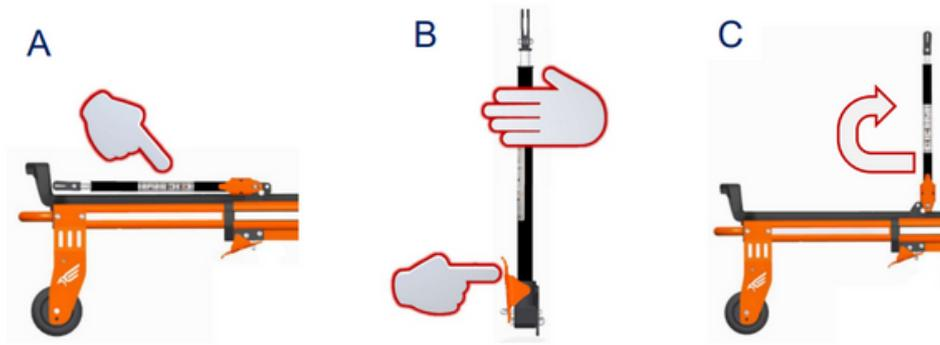

Para ajustar la altura, coloca una de tus manos en el eje del soporte y con la otra, gira el eje superior en sentido antihorario (D). Ajusta la altura a la posición adecuada y realiza el giro en sentido horario para bloquearla, luego abre los ganchos de suspensión de las bolsas de suero o sangre (E).

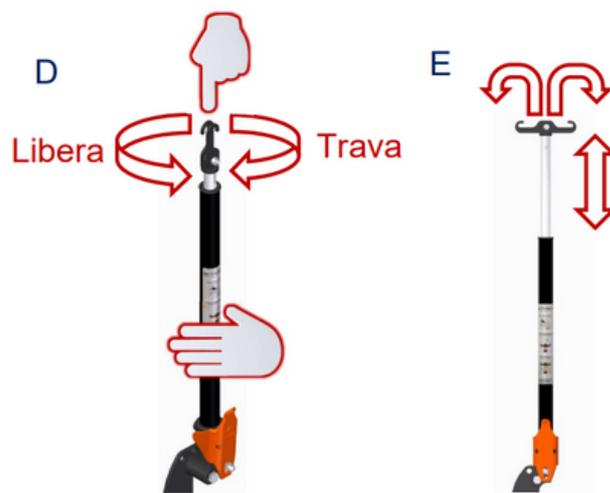

3.6 - EJE AÉREO MÓVIL

El eje aéreo móvil es una opción de la camilla Sitmed, destinada a reducir la longitud de la camilla para facilitar el movimiento en lugares de acceso limitado y ascensores.

Para retraer el eje aéreo, primero verifica si tu equipo tiene esta opción y también el soporte para suero. Si es así, sigue estos pasos:

- 1 - Mueve el soporte de suero a la posición perpendicular a la cama, como en el punto 3.5 C.
- 2 - Eleva la cabecera (Fowler) al último nivel, con el paciente sentado, como en el punto 3.4 C.
- 3 - Para retraer el eje aéreo, colócate en la parte frontal de la camilla (A).
- 4 - Luego localiza los gatillos de liberación del conjunto en la parte inferior de la cama (B).
- 5 - Inclínate, acciona los gatillos de forma simultánea y empuja el conjunto con tu cuerpo (C).
- 6 - Empuja el conjunto del eje aéreo hasta que esté completamente retraído y bloqueado al final del recorrido (D).

Para extender nuevamente el eje aéreo, realiza el movimiento de accionamiento simultáneo de los gatillos y observa que el movimiento de extensión se inicia de forma automática, luego tira del conjunto por el arco frontal hasta que los pasadores se fijen. Verifica para asegurarte de que el bloqueo se haya producido y así evitar accidentes.

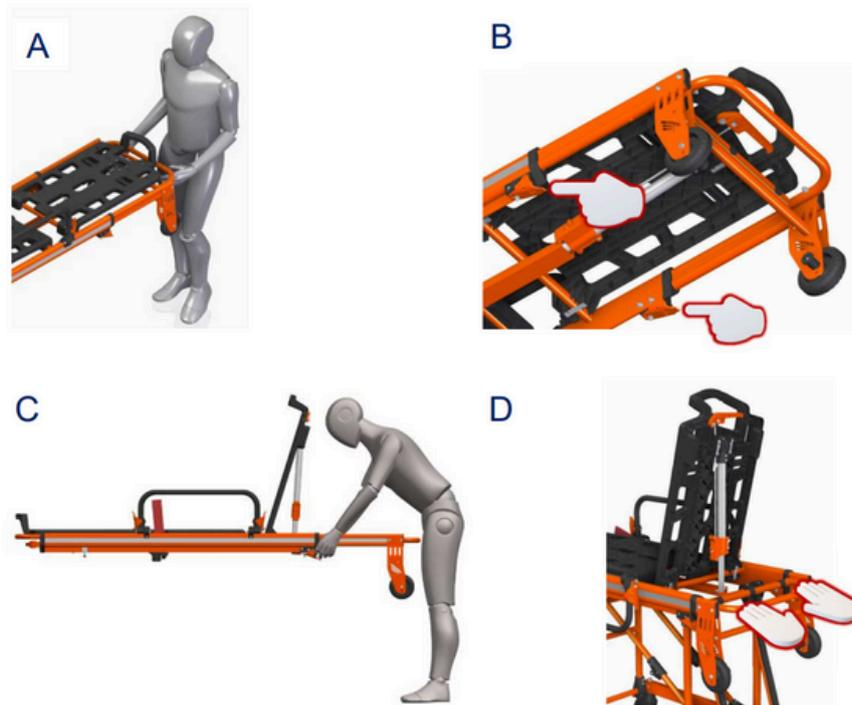

3.7 - PIE MÓVIL (TRENDELENBURG)

El pie móvil (Trendelenburg) es una opción de la camilla Sitmed, para realizar el movimiento de elevación de las piernas del paciente durante la atención, tiene 3 niveles de ajuste: plano, nivel 1 y nivel 2.

Para elevar las piernas, coloca una mano sobre el asa (A), soportando el peso, y con la otra acciona el gatillo (B), eleva hasta la altura deseada y suelta el gatillo, espera el "clic" del pasador de fijación antes de soltar el asa (C).

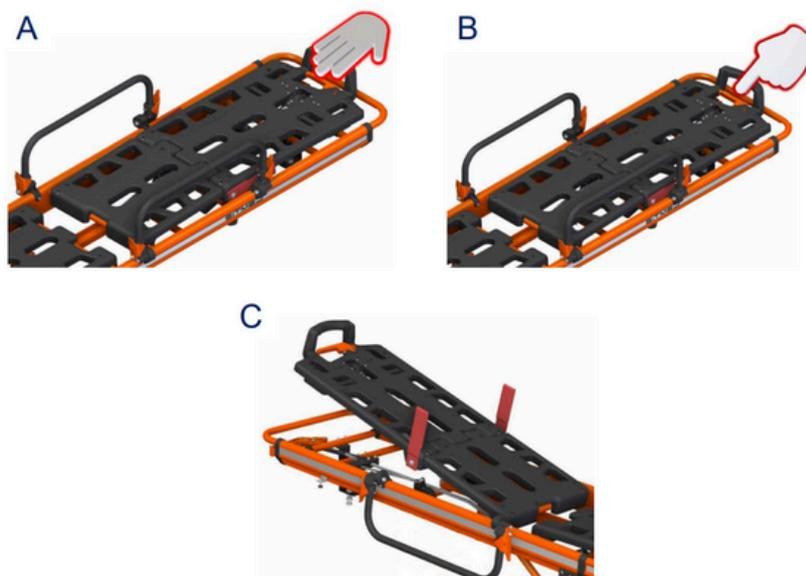

3.8 - FLEXIÓN DE LAS PIERNAS

La posición de flexión de las piernas es una opción de la camilla Sitmed y es una variación de la posición del pie móvil para los casos en los que la condición del paciente lo permita, proporcionando mayor comodidad durante el transporte.

Para ejecutar esta posición, eleva el pie al punto más alto, ver el punto 3.7, sujeta las asas centrales del pie, soporta el peso y luego acciona el gatillo flexionando el pie hasta el "clic" del pasador de bloqueo (B).

Para volver a la posición plana del pie, sujeta el asa soportando el peso y acciona el gatillo, mueve hasta la alineación, elige la posición y observa el "clic" del pasador antes de soltar.

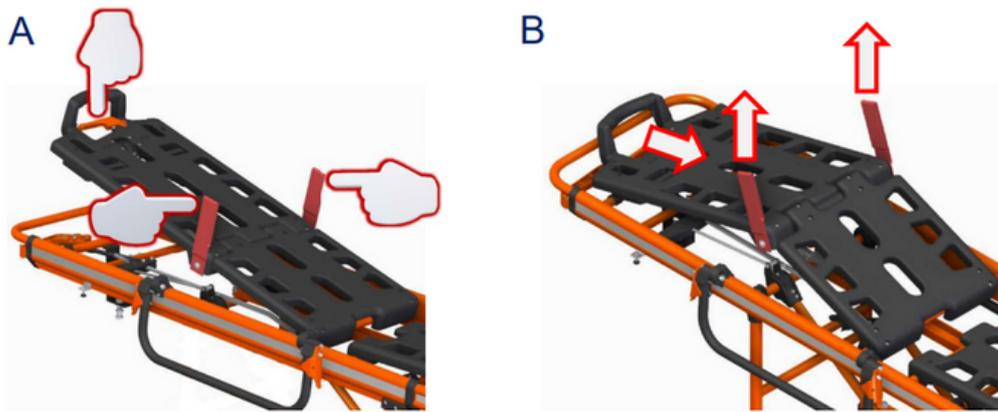

3.9 - POSICIONES DE LA CAMILLA

La camilla Sitmed fue desarrollada para proporcionar las mejores condiciones de atención y confort al paciente. A continuación, observe las posibilidades de configuración para la superficie de acomodación del paciente.

NOTA: Sólo es posible realizar todas las configuraciones para el modelo con la opción de pie móvil.

3.9.1 - Posición Abierta

Con las piernas completamente extendidas. Esta es la posición para el movimiento de la camilla y el transporte del paciente.



3.9.2 - POSICIÓN CERRADA

Con las piernas recogidas. Esta es la posición en la que queda la camilla cuando se introduce en la ambulancia, pero también se puede usar para facilitar la acomodación del paciente.



3.9.3 - POSICIÓN DE DECÚBITO SUPINO

La posición de decúbito supino, también conocida como posición supina, es cuando el paciente está acostado boca arriba, con el rostro hacia arriba, las piernas extendidas y los brazos a los lados del cuerpo. Esta posición es una de las más comunes en el transporte de pacientes y puede indicarse para diversas situaciones clínicas, incluyendo: monitoreo, post-operatorio, descanso y confort, exámenes y procedimientos médicos, prevención de úlceras por presión, facilitación del drenaje, manejo de las vías respiratorias, entre otros.



3.9.4 - POSICIÓN DE FOWLER

Esta posición también llamada semi-sentada, consiste en elevar el tronco en un ángulo entre 40 y 50 grados con respecto a la camilla. Esta posición se puede ajustar a diferentes grados de inclinación, dependiendo de la necesidad del paciente. La posición de Fowler se indica para varias situaciones clínicas, incluyendo: mejorar la respiración, reducir el reflujo gastroesofágico, mejorar la circulación sanguínea, facilitar la alimentación y deglución, promover el confort y la recuperación post-operatoria.



3.9.5 - POSICIÓN SEMI-FOWLER O POSICIÓN DE CABECERA

La posición semi-Fowler es una variación de la posición de Fowler, donde el lecho se inclina a un ángulo menor, generalmente entre 30 y 40 grados, manteniendo al paciente en una posición semi-sentada. Esta posición puede indicarse para diversas situaciones clínicas, incluyendo: problemas respiratorios, prevención de aspiración, reducción del reflujo gastroesofágico, confort post-operatorio, facilitación de la circulación, control de la presión intracraneal, reducción del edema.



3.9.6 - POSICIÓN SENTADA

Esta posición también conocida como posición ortostática o posición de 70 grados o más, se indica para varias situaciones clínicas como: movilización temprana, trombosis venosa profunda, neumonía, realización de procedimientos, reflujo gastroesofágico, mejora de la oxigenación.



3.9.7 - POSICIÓN DE FLEXIÓN DE PIERNAS

La posición de flexión de piernas con el abdomen hacia arriba, es cuando el paciente está acostado boca arriba en la camilla con las rodillas dobladas hacia el abdomen. Esta posición puede indicarse para: alivio del dolor lumbar, hernias de disco, relajación de los músculos, acceso venoso, confort.



3.9.8 - POSICIÓN DE TRENDELENBURG O VASCULAR

Posición en la que el paciente queda con la cabeza y el tronco en posición de decúbito supino (acostado boca arriba) y las piernas elevadas en un ángulo de aproximadamente 45 grados. En la posición de Trendelenburg, la cama o camilla se inclina con el cabecero hacia abajo y los pies elevados, colocando al paciente en una inclinación descendente. Esta posición se utiliza en varias situaciones clínicas, incluyendo: mejora de la circulación sanguínea en las extremidades inferiores, mejora de la circulación cerebral en algunas emergencias médicas, prevención o tratamiento del shock hipovolémico (caída brusca del volumen de sangre circulante), facilitación del retorno venoso en algunos casos de insuficiencia cardíaca.



3.10 - ALTURA DE LA CAMILLA / ALTURA DE LA AMBULANCIA

Las camillas pantográficas Sitmed tienen niveles de altura del eje aéreo "A" predefinidos, ver artículo 3.2 de este manual. Coloque la camilla en el nivel compatible con la altura del vehículo para proceder con la operación de entrada.

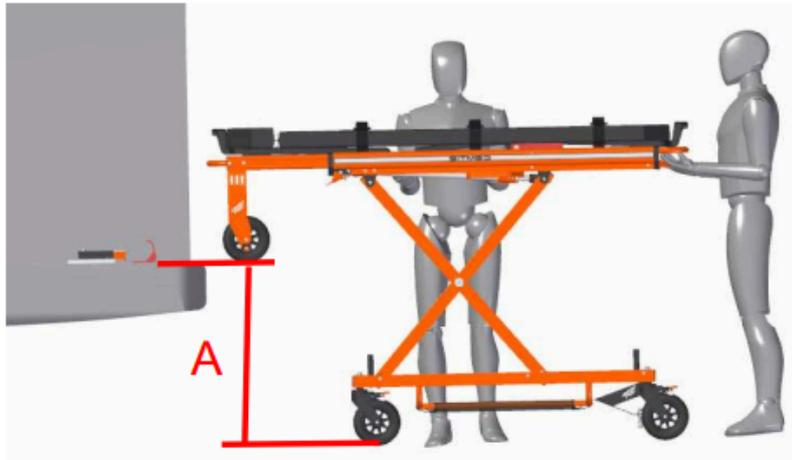

3.10.1 - AJUSTE DEL EJE AÉREO

La altura de la plataforma de carga del vehículo se modifica después de un período de uso, la variación en la altura puede minimizarse en 20 mm ajustando las ruedas aéreas. Para realizar el ajuste es necesario quitar los tornillos de fijación de las ruedas aéreas y fijarlos en el orificio debajo de la misma del modelo original.



3.11 - SISTEMA DE ANCLAJE

El sistema de fijación de las camillas Sitmed en la ambulancia se compone del riel, el seguro y el seguro de seguridad en la región trasera (A), y de la guía y los topes en la región frontal (B).

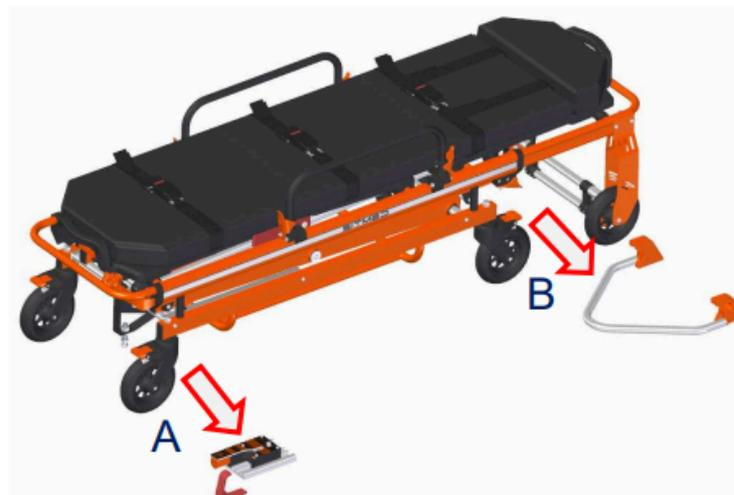

3.11.1 - INSTALACIÓN DEL SISTEMA DE ANCLAJE

Coloque la camilla dentro de la ambulancia y verifique la distancia adecuada en las direcciones: frontal, lateral derecha, lateral izquierda y trasera, de modo que permita la entrada, salida y acoplamiento sin ningún obstáculo (A). Marque las posiciones para perforar y fijar el sistema de anclaje (B). El sistema de anclaje de la camilla es fundamental para garantizar la seguridad del paciente y del operador, por lo que siga las instrucciones descritas a continuación para una instalación y operación correctas.

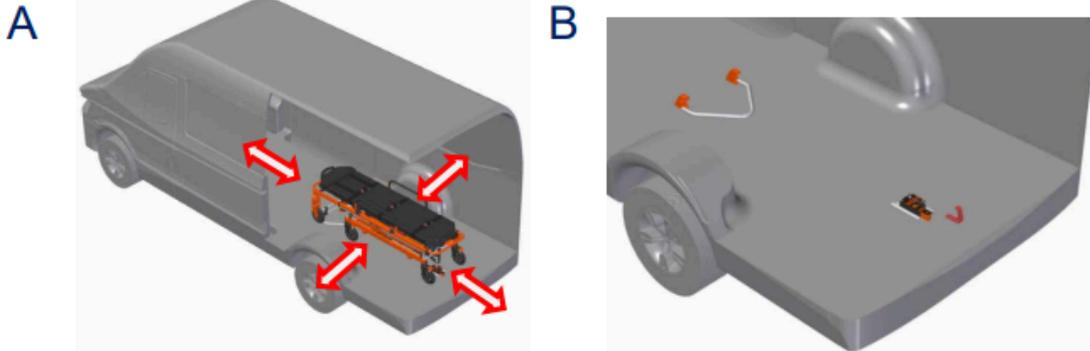

Con la camilla en la posición de instalación, acople el sistema de anclaje delantero (C) y trasero (D) en la camilla. El sistema de anclaje debe ajustarse con el mínimo juego posible para evitar oscilaciones durante el transporte.



Si es necesario, realice el ajuste de la altura del pasador (E) con la ayuda de 2 llaves de boca n.º 24. La altura del pasador debe ser compatible con la altura necesaria para el acoplamiento en el seguro de fijación (F).



El seguro de fijación se puede ajustar sobre el riel, permitiendo un ajuste fino para reducir cualquier juego en el sistema de anclaje (G). Para realizar la liberación del movimiento del seguro sobre el riel, ubique el tornillo en la superficie del seguro de fijación (H) y, con la ayuda de una llave Allen n.º 8, realice el movimiento en sentido antihorario para liberar y en sentido horario para trabar.

G

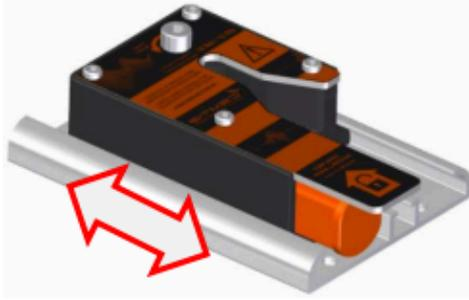

H



La traba de seguridad de la camilla debe instalarse en la posición en la que la rueda aérea permanezca apoyada en el piso del vehículo al retirar la camilla de la ambulancia (I) (J) (K).

I



J

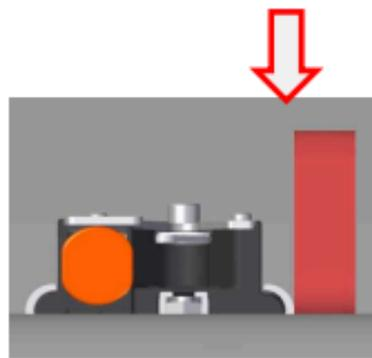

K



Asegúrese de colocar la camilla correctamente y acoplar los sistemas de anclaje delantero (L) y trasero (M) a la camilla. Luego, coloque el seguro de seguridad (N) y marque los puntos en el piso del vehículo donde se realizará la perforación. Antes de continuar, verifique que la perforación no cause daños a los componentes del vehículo. Utilice una broca de 8 mm de diámetro para realizar el orificio.

L

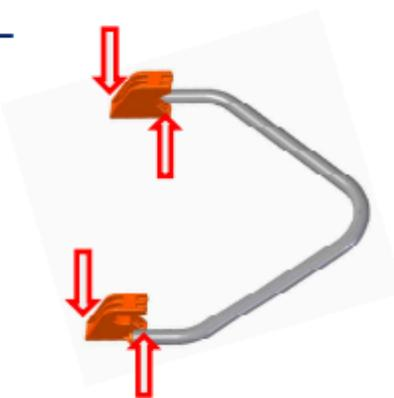

M

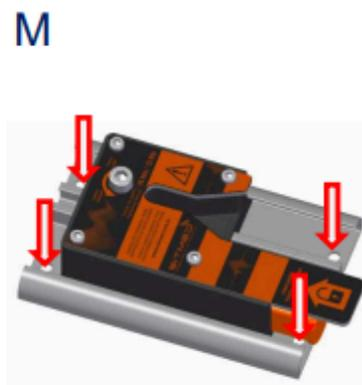

N



Realice la fijación del sistema de anclaje delantero (N), trasero (O) y el seguro de seguridad (P) con las herramientas disponibles en el kit que acompaña el producto. Utilice una llave hexagonal n.º 13 y asegúrese de que los tornillos del sistema de fijación estén bien apretados.

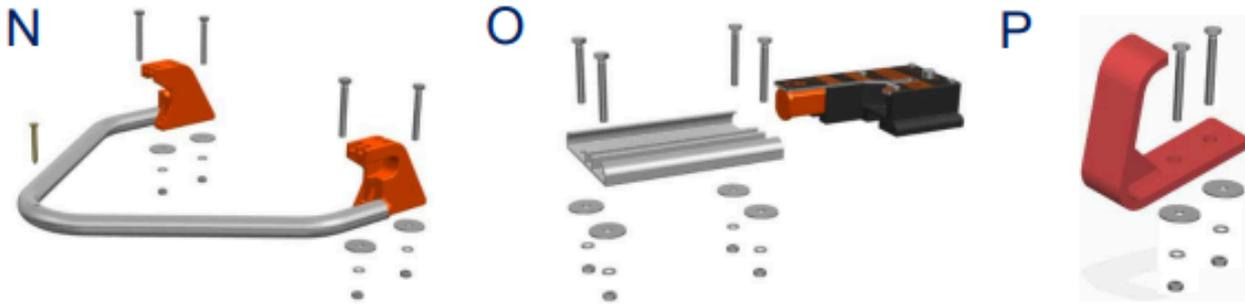

Para instalar el sistema de anclaje trasero (O), siga los siguientes pasos:

1. Inserte primero los tornillos más cercanos a la puerta trasera de la ambulancia.
2. Luego, encaje el conjunto de cierre en el riel de atrás hacia adelante.
3. Finalmente, inserte los otros dos tornillos.
4. Asegúrese de que los tornillos estén bien apretados.

3.12 - INTRODUCIR LA CAMILLA EN LA AMBULANCIA

Para introducir la camilla en la ambulancia, siga estos pasos:

1. Estacione la ambulancia en un lugar nivelado.
2. Deje las puertas de la ambulancia abiertas y bloqueadas.
3. Asegúrese de que los mangos laterales de la camilla estén levantados y bloqueados.
4. Verifique las condiciones de seguridad del paciente.
5. Opere el equipo con un mínimo de 2 operadores. Si hay condiciones inseguras o para pacientes obesos, solicite la ayuda de más operadores.
6. Acerque la camilla a la puerta trasera de la ambulancia, empuje hasta que las ruedas aéreas se apoyen en el piso y mantenga la alineación con el sistema de sujeción (A).

Nota: Para comodidad del paciente y para evitar dañar el vehículo y los componentes de la camilla, evite colisionar bruscamente con la camilla en la parte trasera de la ambulancia.

1. Observe que la estructura inferior de la camilla no sobrepase el límite del parachoques (A).
2. Asegúrese de que las ruedas aéreas estén completamente dentro del compartimento de carga y en condiciones seguras (A).
3. OPERADOR 1: Sujete la camilla por el arco trasero nivelado con el piso del vehículo (B), luego levante y accione la palanca de retracción para liberar la articulación del conjunto de soporte inferior / carrito (C).
4. OPERADOR 2: Mueva el conjunto de soporte inferior / carrito hasta la estructura superior / lastre (D) y ayude a empujar la camilla hacia dentro del vehículo (E) (F).
5. Coloque en el sistema de bloqueo (G) y realice el acoplamiento (H).
6. Verifique que el pasador esté correctamente enganchado en el sistema de anclaje y que la camilla esté segura para el transporte.
7. La camilla tiene palancas de retracción en ambos lados para permitir que el operador adicional accione la apertura y el cierre (I).

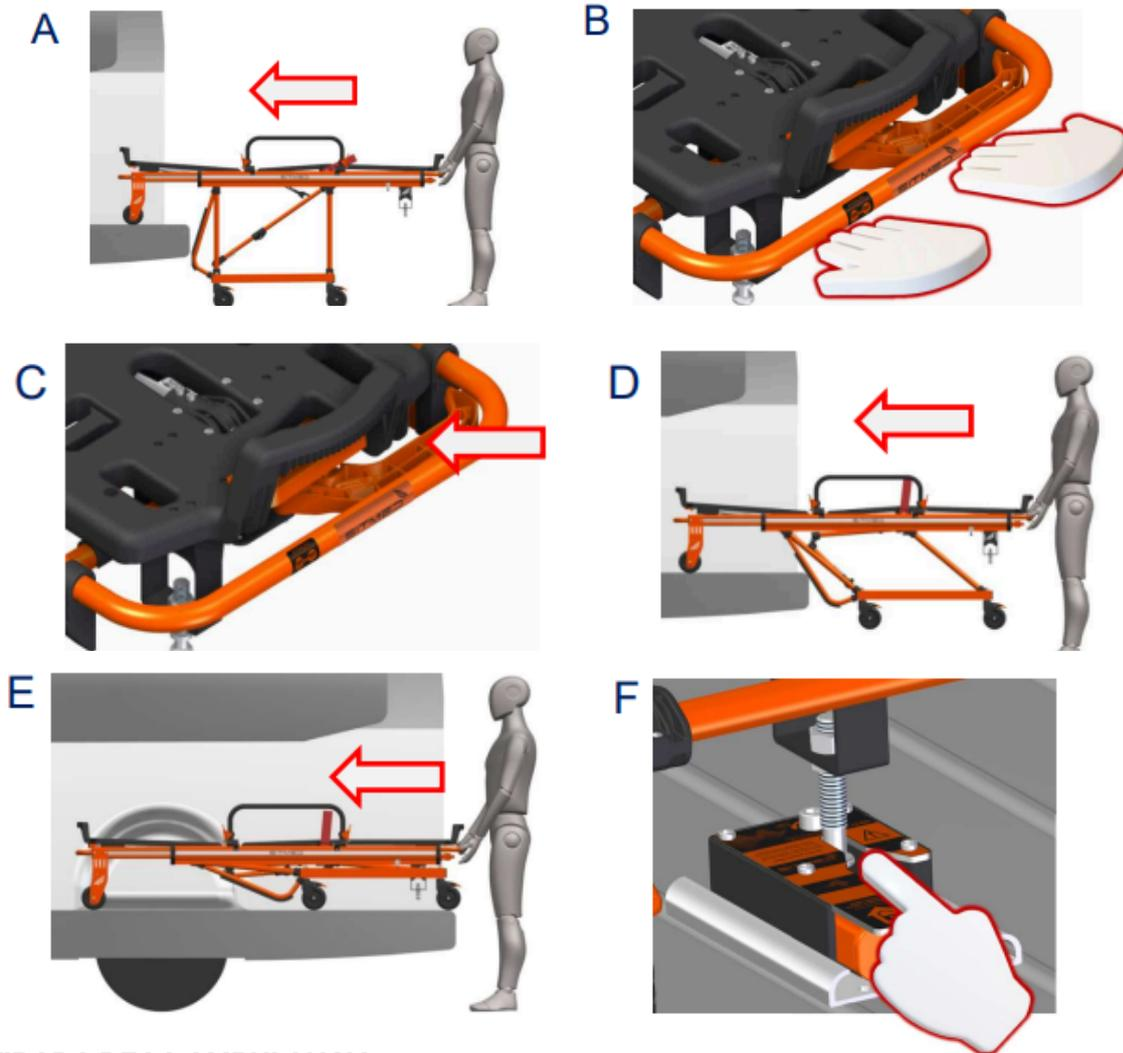

33.13 - RETIRADA DE LA AMBULANCIA

Para una retirada fácil y segura de la camilla, la ambulancia debe estar preferentemente en un lugar plano para permitir la correcta articulación de las patas de la camilla.

1. Para retirar la camilla de la ambulancia, accione el botón del sistema de anclaje trasero, liberando el pasador de bloqueo (A).
2. OPERADOR 1: Sujete la camilla por el arco trasero (B) y tire suavemente hacia fuera de la ambulancia dejando las ruedas delanteras del carrito sobre el piso (C).
3. OPERADOR 2: Levantar el conjunto de soporte inferior / carrito de la camilla (D).
4. OPERADOR 1 y 2: Retirar la camilla del vehículo manteniendo el eje aéreo sobre el piso (E).
5. OPERADOR 1 y 2: Observe si el límite del conjunto de soporte inferior / carrito pasó del límite del parachoques, para permitir la apertura (E).
6. OPERADOR 1: sujete de manera que mantenga el lecho en posición horizontal, paralelo al piso del vehículo, y accione la palanca de retracción (F).
7. OPERADOR 2: Mueva el conjunto de soporte inferior / carrito hasta el piso (G).
8. OPERADOR 1 y 2: Suelte la palanca de retracción y asegúrese de que el sistema de apertura está bloqueado/trabado.
9. OPERADOR 1 y 2: Observe si el tubo móvil del eje aéreo está apoyado en el bloqueo de seguridad, en caso afirmativo, mueva la camilla 30 cm hacia dentro del vehículo.
10. OPERADOR 2: Libere el bloqueo de seguridad moviendo la travesaño móvil del eje aéreo, hasta que pase por el bloqueo fijo en el piso del vehículo (H).
11. OPERADOR 1 y 2: Retire la camilla del vehículo.
12. La camilla tiene palancas de retracción en ambos lados para permitir la apertura y cierre accionados por un operador adicional (I).

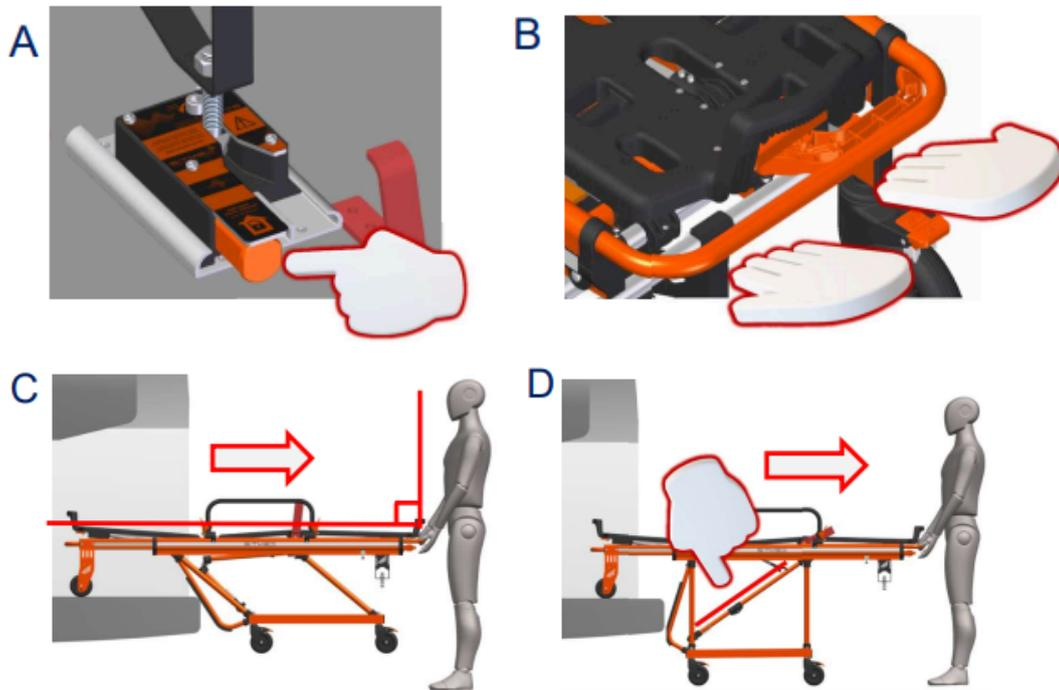

3.14 - BAJAR LA CAMILLA SIN EL PACIENTE

Antes de bajar la camilla, busque un lugar plano y estable donde sea posible realizar las siguientes operaciones.

1. Asegúrese de que las barandillas laterales estén levantadas, de lo contrario, podrían dañarse.
2. Coloque un operador en cada uno de los extremos (A) o en los lados (B).
3. Sostenga la estructura del lastre y levante el peso de la camilla, luego accione una de las palancas de retracción trasera o lateral.
4. Mueva la camilla hacia abajo de manera suave hasta que se cierre.
5. Para el transporte de pacientes obesos, solicite la asistencia adicional de operadores.

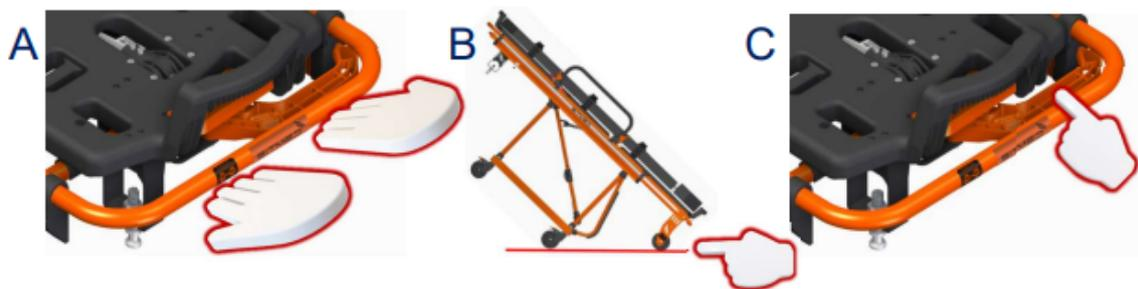

3.15 - TRANSFERENCIA DEL PACIENTE

Antes de mover al paciente, verifique si se han realizado las evaluaciones médicas iniciales. Para mover al paciente en la camilla, evalúe el entorno, el equipo y al paciente, y solicite ayuda si es necesario. Asegúrese de que los operadores estén capacitados y entrenados antes de usar la camilla. Siempre use los cinturones de seguridad al elevar, bajar o transportar al paciente en la camilla.

3.15.1 - TRANSFERENCIA DEL PACIENTE NIVEL BAJO

Para colocar al paciente en la camilla desde el nivel del suelo, siga estos pasos:

1. Cierre la camilla según se indica en la sección 3.14 del manual.
2. Coloque la camilla cerca del paciente para minimizar la distancia de movimiento.
3. Accione el freno de las ruedas y recuerde desbloquearlo antes de mover la camilla.
4. Baje el mango lateral donde se acomodará al paciente.
5. Si es posible, pida al paciente que colabore activamente durante la transferencia a la camilla, asegurándose de que esté al tanto de los riesgos.
6. El paciente puede sentarse en la región central de la camilla y luego acostarse (A).
7. Si el paciente está inmovilizado o no puede colaborar, los operadores deben posicionarse en los extremos, en la cabecera y los pies, y realizar la transferencia (B).
8. Para elevar la camilla, los operadores deben ubicarse en los extremos (C) o en los lados de la camilla (D).
9. Accione una de las palancas de retracción (E) y realice el movimiento de elevación.
10. Antes de liberar el soporte de la camilla, asegúrese de que el bloqueo de apertura se haya producido.

Observación: Para pacientes obesos, solicite ayuda adicional según se indica en la sección 3.16.

Asegúrese de seguir estas instrucciones para garantizar una transferencia segura y adecuada del paciente a la camilla.

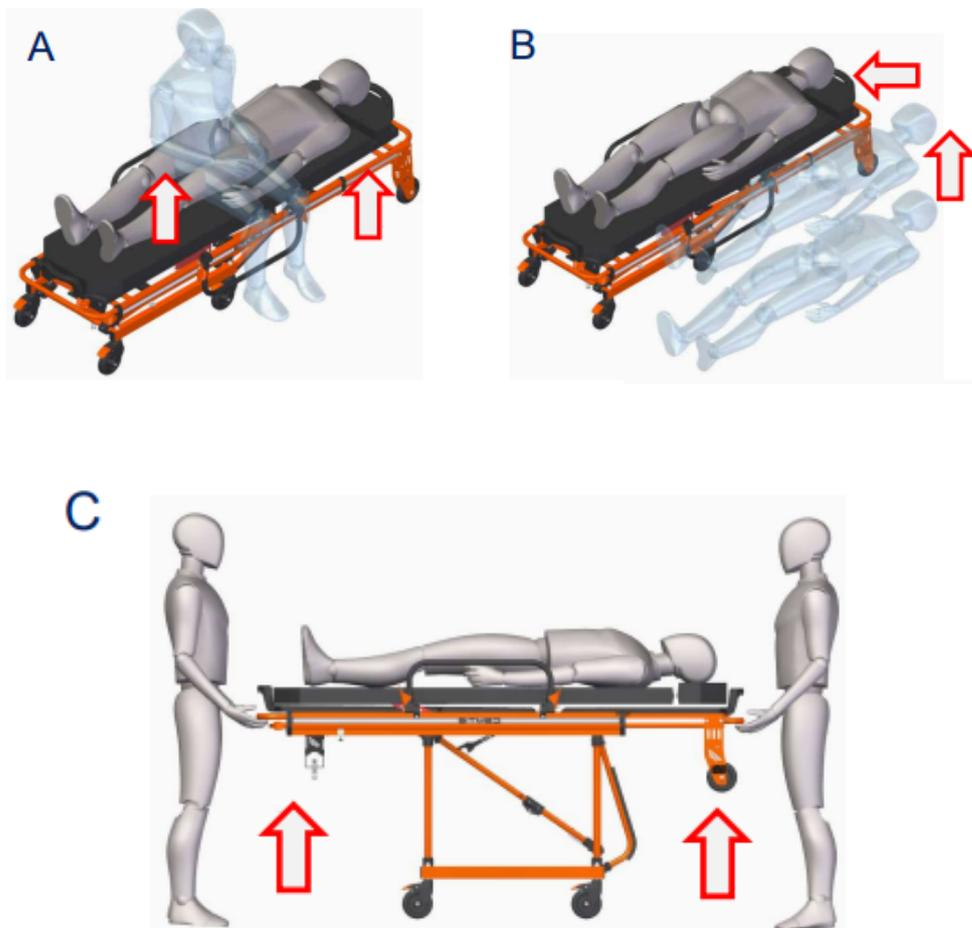

3.15.2 - TRANSFERÊNCIA DO PACIENTE NÍVEL ALTO

Para transferir o paciente de uma maca hospitalar para a maca de transporte Sitmed ou desta para o leito hospitalar, é necessário realizar a operação com assistência adicional.

Siga estas etapas para a transferência:

1. Acione o freio das rodas da maca antes de mover o paciente para o leito e lembre-se de desbloqueá-lo quando necessário.
2. Posicione a maca ao lado do leito, com um profissional em cada extremidade da maca (cabeça e pés) e um profissional na lateral para auxiliar na transferência do paciente e evitar que a maca se mova durante a operação (A).
3. Certifique-se de que o leito hospitalar esteja travado antes de proceder com a transferência do paciente. Observação: Para pacientes obesos, é recomendado solicitar assistência adicional conforme indicado na seção 3.16.

Seguindo essas orientações, você poderá realizar a transferência do paciente com segurança e eficiência.

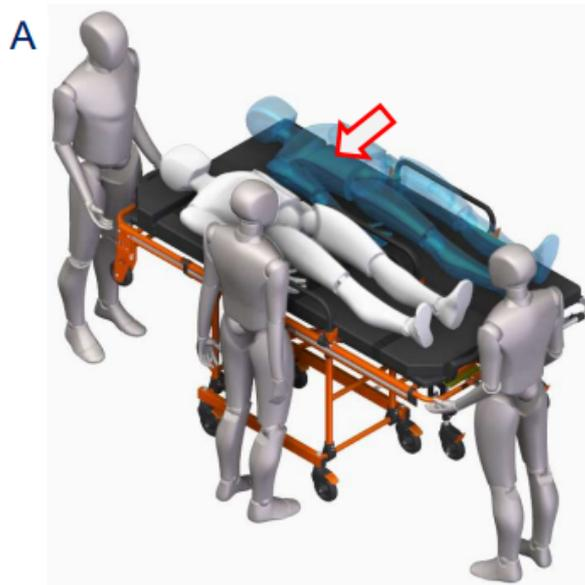

3.16 - TRANSPORTE DE PACIENTE OBESO

Al transportar una camilla con un paciente obeso, se recomienda contar con operadores adicionales para asistir tanto durante la manipulación y el transporte (A), como durante la entrada y salida del vehículo (B). Asegúrese de evaluar las condiciones del entorno, del paciente y de los operadores. Analice las posibles situaciones de riesgo y decida el enfoque más apropiado para el transporte, con el objetivo de garantizar la seguridad de todos los involucrados.

A



B

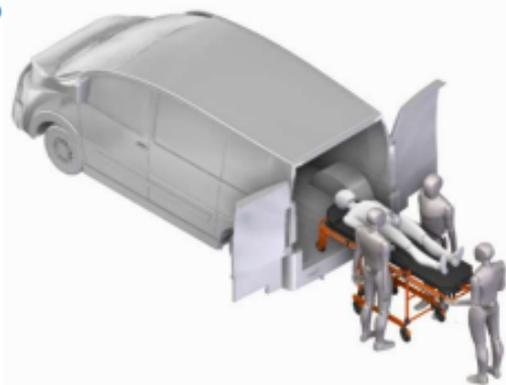

3.17 - INMOVILIZACIÓN DEL PACIENTE

Las camillas Sitmed fueron diseñadas con el objetivo de garantizar la seguridad tanto del paciente como del operador.

Están equipadas con cinturones de inmovilización de liberación rápida a lo largo de la superficie, con el fin de reducir los movimientos del paciente durante el transporte y asegurar su seguridad.

Es fundamental no realizar ninguna acción de bajar, elevar o transportar al paciente sin utilizar todos los cinturones de seguridad.

Los cinturones de seguridad tienen diferentes propósitos: el cinturón de 4 puntos se usa para inmovilizar el tórax (A), el cinturón de 2 puntos para la región pélvica (B) y otro cinturón de 2 puntos para los tobillos (C).

Para abrochar el cinturón, inserte el broche en la caja de enganche (D). Para soltar el cinturón, presione el botón en la caja de enganche y retire el broche (E).

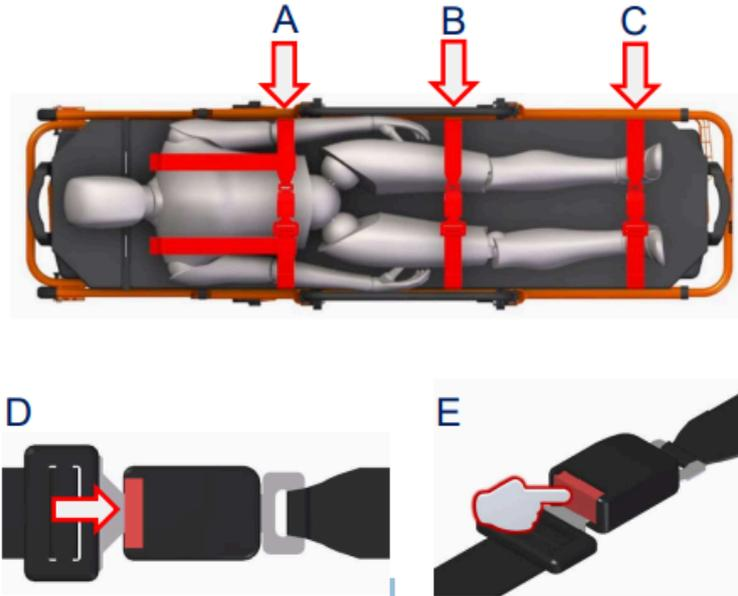

3.18 - FRENO DE LA RUEDA

La rueda de la camilla tiene un sistema de bloqueo para evitar el movimiento involuntario de la camilla en terrenos inclinados (A). Para activar el freno de la rueda, presione la región con la descripción "ON" hasta que se escuche el "clic" del bloqueo (B). Para liberar el bloqueo de la rueda, presione el freno en la región con la descripción "OFF" (C). Observación: Utilice los frenos de las ruedas siempre que detenga la camilla y libérelos antes de realizar cualquier movimiento.



4 - MANTENIMIENTO

La Camilla Pantográfica requiere un mantenimiento regular para garantizar su buen funcionamiento y prolongar su vida útil. Verifique periódicamente los componentes como ruedas, frenos, cinturones de seguridad y sistemas de fijación, reemplazando de inmediato cualquier pieza dañada o desgastada. Además, es esencial que el propietario o responsable realice inspecciones y mantenimientos periódicos en los equipos, debido a sus articulaciones y mecanismos móviles, con el fin de garantizar un funcionamiento perfecto, seguridad e incremento de la vida útil. Sitmed recomienda mantenimientos semestrales.

Las inspecciones y mantenimientos deben abarcar los siguientes puntos:

- Verificar si hay daños en la estructura, piezas o articulaciones.
- Evaluar los componentes o piezas flojas o desgastadas por el uso.
- Asegurarse de que los tornillos y tuercas estén apretados y en sus lugares correspondientes.
- Confirmar que las ruedas giren sin holguras y frenen adecuadamente al accionar el freno.
- Asegurar que todas las partes móviles estén funcionando correctamente.
- Verificar el funcionamiento del cabezal móvil en todos los niveles de inclinación.
- Cerciorarse de que el colchón esté higienizado y libre de perforaciones.
- Confirmar que los cinturones de seguridad estén higienizados, bien sujetos al equipo y funcionando adecuadamente.
- Verificar el funcionamiento de los sistemas de retracción para recoger las patas.
- Asegurar que las ruedas elevadas de las camillas estén a la misma altura que el piso de la ambulancia.
- Verificar la correcta entrada y salida de la camilla en la ambulancia.
- Confirmar la firmeza de los sistemas de bloqueo y que la camilla se acople perfectamente.
- Durante una inspección, si se detectan averías o cualquier otro comportamiento extraño, el equipo debe retirarse de inmediato del servicio hasta que se realice el mantenimiento.
- Está prohibido alterar la estructura de los equipos o realizar mantenimientos utilizando componentes como hierro, alambres, cuerdas, clavos, cintas, vendas y/o cualquier otro elemento ajeno a la camilla original.
- Para los mantenimientos, Sitmed sugiere comunicarse con su departamento técnico.
- Utilice solo componentes y piezas originales de Sitmed. El uso de cualquier parte, accesorio o material de terceros es de entera responsabilidad del propietario y resultará en la pérdida de la garantía del equipo.

5 - GARANTÍA Y ASISTENCIA TÉCNICA

5.1 - GARANTÍA:

SITMED garantiza al comprador de sus equipos un período de garantía de 2 años para los componentes estructurales como perfiles de aluminio y piezas exclusivas de SITMED, vigente a partir de la fecha de emisión de la *factura del equipo.

Esta garantía quedará sin efecto si el equipo sufriera cualquier daño causado por accidente, agentes de la naturaleza, uso en desacuerdo con este manual de instrucciones, presentara signos de violación en su estructura, falta del número de serie, ajuste o reparación realizada por una persona no autorizada o por defectos fortuitos o de fuerza mayor.

Los demás elementos adquiridos de terceros para la inclusión y configuración del producto, tales como: colchoneta, cinturones de seguridad, ruedas y ruedecillas, tienen un período de garantía limitado a 12 meses, igualmente contados a partir de la fecha de emisión de la factura del equipo.

El dispositivo, si se usa como se indica en el manual de instrucciones a continuación, tiene una vida media de 5 años. El tiempo de vida solo se puede extender después de una revisión general del producto que debe ser realizada por el fabricante o por una empresa autorizada.

5.2 - ASISTENCIA TÉCNICA

SITMED prestará servicios relacionados con la garantía exclusivamente en su respectiva fábrica, ubicada en la ciudad de Flores da Cunha - RS - Brasil.

El propietario residente en otro lugar será responsable de los gastos y riesgos del transporte de ida y vuelta del equipo.

La garantía solo será válida si se demuestra adecuadamente algún defecto de fabricación, según lo estipulado anteriormente.

La propiedad del equipo y el período de garantía se acreditan mediante el número de serie y la *factura de compra del equipo.

Nota: En caso de compra conjunta del equipo con la ambulancia, solicite una copia de la factura de su equipo a la empresa responsable de la transformación del vehículo.



NUMBER ONE
IN LIFE TRANSPORT

Sitmed Equipamentos Médicos Ltda
Calle Felisberto Pereira da Silva, 550 - Barrio Nueva Trento
- Flores da Cunha, RS - Brasil CEP 95270-000 - CNPJ
(Registro Fiscal) - 02.473.977/0001-51 - IE (Inscripción
Estat) 048/0022410
Teléfonos + 55 (54) 3196 8000 - + 55 (54) 3196 8001
Correo electrónico: contato@sitmed.com.br / Sitio web:
www.sitmed.com.br