



# Manual de INSTRUÇÕES

MWS 321 - MACA BIARTICULADA -  
SITMED LEVEL UP II

[www.sitmed.com.br](http://www.sitmed.com.br)

# MANUAL DE INSTRUÇÕES 2023

## MRS 321 - MACA BIARTICULADA - SITMED LEVEL UP II

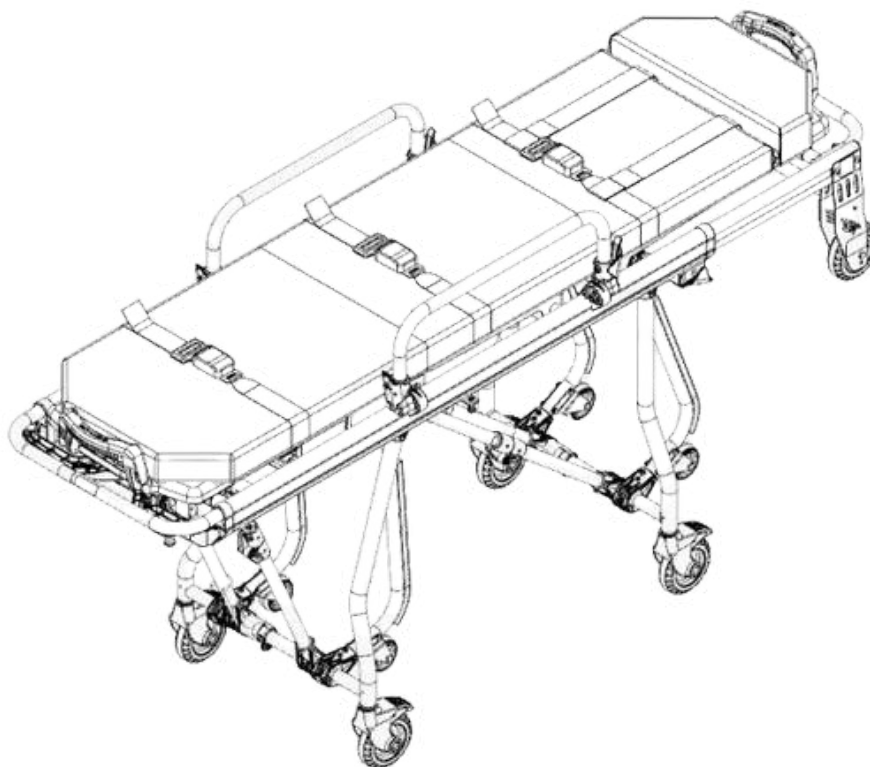

**Este dispositivo médico está em conformidade com a MDR- Medical Devices Regulation 2017/745 (EU)**

	<p>FABRICANTE</p> <p>SITMED EQUIPAMENTOS MÉDICOS LTDA Rua Felisberto Pereira da Silva, 550 - Bairro Nova Trento- Flores da Cunha - RS- Brasil CEP 95270-000 - CNPJ 02.473.977/0001-51 - IE 048/0022410 Fones: +55 (54) 3196 8000 - +55 (54) 3196 8001 E mail: contato@sitmed.com.br / Website: www.sitmed.com.br EUDAMED ID/SRN: BR-MF- 000008307</p>
	<p>MANDATÁRIO NA UNIÃO EUROPEIA</p> <p>RÁPIDO E CONTÍNUO, UNIPessoal LDA. Rua Centro Empresarial, Beloura, Office Park - Ed 4, Escritório 6 2710-693- Sintra- Portugal - PJ 517714558 - EUDAMED ID/SRN: PT-AR 000039288</p>

# ÍNDICE

<b>1 - INFORMAÇÕES GERAIS</b> .....	<b>4</b>
1.1 - OBJETIVO .....	4
1.2 - ADVERTÊNCIA .....	4
1.3 - ACESSO AO MANUAL .....	4
1.4 - SÍMBOLOS UTILIZADOS NESTE MANUAL .....	4
1.5 - RÓTULO DA EMBALAGEM .....	5
1.6 - ETIQUETA DE IDENTIFICAÇÃO E RASTREABILIDADE .....	5
1.7 - ORIENTAÇÕES PARA O TRANSPORTE DAS EMBALAGENS .....	6
1.8 - SOLICITAÇÃO DE SERVIÇOS DE MANUTENÇÃO E ASSISTÊNCIA TÉCNICA .....	6
1.9 - DESCOMISSIONAMENTO E DESCARTE DO EQUIPAMENTO .....	6
<b>2 - AVISOS IMPORTANTES</b> .....	<b>6</b>
2.1 - AVISOS GERAIS DE USO E SEGURANÇA .....	6
2.2 - LIMITE DE RESPONSABILIDADE .....	8
2.3 - AVISOS ESPECÍFICOS .....	8
2.4 - CONTRAINDICAÇÕES E EFEITOS COLATERAIS .....	9
2.5 - AS EXIGÊNCIAS FÍSICAS DOS OPERADORES .....	9
2.6 - CONDIÇÕES AMBIENTAIS .....	9
<b>3- DESCRITIVO DO PRODUTO</b> .....	<b>9</b>
3.1 - COMPONENTES PRINCIPAIS .....	10
3.2 - DADOS TÉCNICOS .....	12
3.3 - ALÇAS LATERAIS .....	15
3.4 - CABECEIRA (FOWLER) .....	15
3.5 - SUPORTE DE SORO E SANGUE .....	15
3.6 - EIXO AÉREO MÓVEL .....	16
3.7 - PESEIRA MÓVEL (TRENDELENBURG) .....	17
3.8 - FLEXÃO DAS PERNAS .....	18
3.9 - POSIÇÕES DO LEITO .....	18
3.9.1 - Posição Aberta .....	18
3.9.2 - Posição Fechada .....	18
3.9.3 - Posição Decúbito Dorsal .....	19
3.9.4 - Posição Fowler .....	19
3.9.5 - Posição Semi-fowler ou Cabeceira .....	19
3.9.6 - Posição Sentado .....	20
3.9.7 - Posição Flexão das Pernas .....	20
3.9.8 - Posição Trendelenburg ou Vascular .....	20
3.10 - ALTURA DA MACA / ALTURA DA AMBULÂNCIA .....	21
3.10.1- Regulagem do Eixo Aéreo.....	21
3.11 - SISTEMA DE ANCORAGEM .....	22
3.11.1 - INSTALAÇÃO DO SISTEMA DE ANCORAGEM .....	22
3.12 - INTRODUIR A MACA NA AMBULÂNCIA .....	24
3.13 - RETIRADA DA AMBULÂNCIA .....	26
3.14 - BAIXAR A MACA SEM O PACIENTE .....	26
3.15 - TRANSFERÊNCIA DO PACIENTE .....	27
3.15.1 - Transferência do Paciente Nível Baixo .....	27
3.15.2 - Transferência do Paciente Nível Alto .....	28
3.16 - TRANSPORTE DE PACIENTE OBESO .....	28
3.17 - IMOBILIZAÇÃO DO PACIENTE .....	29
3.18 - FREIO DA RODA .....	29
<b>4 - MANUTENÇÃO</b> .....	<b>30</b>
<b>5 - GARANTIA E ASSISTÊNCIA TÉCNICA</b> .....	<b>31</b>

## AVISO LEGAL

Todas as informações contidas neste manual são de propriedade da Sitmed Equipamentos Médicos Ltda. A Sitmed reserva-se todos os direitos autorais do conteúdo didático deste manual e autoriza clientes e usuários de seus produtos a leitura e impressão para fins de instrução de uso e treinamentos. Qualquer uso deste conteúdo que não seja para a finalidade acima especificada, só será permitido com o consentimento expresso e formal da Sitmed.

## 1 - INFORMAÇÕES GERAIS

### 1.1 - OBJETIVO

Este Manual de Instruções tem por objetivo fornecer informações importantes sobre a utilização da Maca Biarticulada Sitmed Level Up II – MRS 321. Leia cuidadosamente e tenha atenção a todas as instruções de funcionamento e segurança, assim poderá utilizar o equipamento de forma adequada e segura. A Maca Retrátil foi desenvolvida para o transporte de pessoas incapacitadas e vítimas de acidentes. É prática, versátil, robusta e foi projetada para uso em ambulâncias ou veículos de resgate e emergências.

### 1.2 - ADVERTÊNCIA

Antes de utilizar a Maca Pantográfica, certifique-se de que todos os seus componentes estão devidamente ajustados e funcionando corretamente. Siga as instruções deste manual e use sempre equipamentos de proteção individual adequados. Ao utilizar a maca em ambulâncias ou veículos de resgate, siga as normas de segurança e regulamentações para o atendimento de emergência vigentes.

### 1.3 - ACESSO AO MANUAL

O manual de Instruções ficará disponível no site da Sitmed e também poderá ser acessado através dos QR Codes dispostos em adesivos fixados na maca.

	Dispositivo em conformidade com a MDR Medical Devices Regulation 2017 / 745 (EU)
	Dispositivo Médico fabricado no Brasil
	Mandatário na Comunidade Europeia
	Consultar o Manual de Instruções
	Medical Devices – Dispositivo Médico
	Dispositivo Médico Não Estéril
	Unique Device Identification Identificação Única de Dispositivo
	Data de fabricação
	Fabricante
	Serial Number – Número Serial

	Número de Catálogo/Referência
	Atenção - Advertência
	Logística
	Data de Validade
	País de Origem
	Importador
	Manter Seco
	Frágil

		<p>SITMED EQUIPAMENTOS MÉDICOS LTDA Rua Felisberto Pereira da Silva, 550 - Bairro Nova Trento Flores da Cunha - RS - Brasil - CEP 95270-000 CNPJ: 02.473.977/0001-51 - IE: 048/0022410 Fone: +55 (54) 3196 8000 - E-mail: contato@sitmed.com.br EUDAMED ID/SRN: BR-MF-000008307</p>	<p>CAIXA NÚMERO BOX NUMBER</p> <p><b>XXX</b></p>
<p>CLIENTE / CUSTOMER IMPORTADOR/IMPORTER</p>	<p>XXXXXXXXXXXXXXXXXXXXXXXXXXXXXXXXXXXX XXXXXXXXXXXXX XXXX XXXXXXXXXXXXXXXXXXXXXXX XXXXX XXXX XXXXXXXXXXXXXXX XXXXXXXX XXXXXXXXXXXXXXXXXXXXXXX</p>	<p>QUANTIDADE / CAIXA QUANTITY / BOX</p> <p><b>XXX</b></p>	
<p>LOGÍSTICA/ LOGISTICS</p>	<p>XXXXXXXXXXXX XXXXXXXXXXXXXXXXXXXXXXX XXXXXXXXXXXXX XXXX XXXXXXXXXXXXXXXXXXXXXXX XXXXX XXXX XXXXXXXXXXXXXXX XXXXXXXX XXXXXXXXXXXXXXXXXXXXXXX</p>	<p>PESO BRUTO GROSS WEIGHT</p> <p><b>XXXXXXXXXX</b></p>	
<p>EC REP</p>	<p>RÁPIDO E CONTÍNUO, UNIPESSOAL LDA. Rua Centro Empresarial, Beloura, Office Park - Ed. 4, Escritório 6 2710-693 – Sintra – Portugal - PJ – 517714558 EUDAMED PT-AR 000039288</p>	<p>DANFE BRAZILIAN DANFE</p> <p><b>XXXXXX</b></p>	
<p>PRODUTO / PRODUCT</p>	<p>XXXXX XXXXXXXXXXXXXXXXXXXXXXXXXXX</p>	<p><b>REF</b></p>	<p><b>XXX XXX</b></p>
<p>DETALHES / FEATURES</p>	<p>XXXXXXXXXXXX XXXXXXXXXXXXXXXXXXXXXXX</p>	<p><b>SN</b></p>	<p><b>XXXXX</b></p>
<p>OBSERVAÇÕES/COMMENTS</p>	<p>XXXXXXXXXXXX XXXXXXXXXXXXXXXXXXXXXXX</p>		<p><b>DD/MM/YYYY</b></p>
<p>REG. PRODUTO ANVISA</p>	<p>80438490002 – 80438490003</p>		<p><b>DD/MM/YYYY</b></p>
<p>RESP. TÉCNICO TECHNICAL RESP.</p>	<p>MIGUEL MAZZOCCO - CRT RS 31192203020</p>		<p><b>BRASIL - BR 076 BRA</b></p>
		<p>(01)1234567891011213 (10) 1234 (11)YYMMDD(17)YYMMDD</p>	

O rótulo da embalagem segue as orientações determinadas pela MDR - Medical Devices Regulation 2017/745 (EU) Comunidade Europeia e Resolução - RDC N° 751, de 15 de setembro de 2022 – ANVISA.

**1.6 - ETIQUETA DE IDENTIFICAÇÃO E RASTREABILIDADE**

		<p>NOME DO PRODUTO</p> <p><b>XXXXXXXXXX XXXXXXXXXXXX</b></p>
<p>SITMED EQUIPAMENTOS MÉDICOS LTDA Rua Felisberto Pereira da Silva, 550 - Bairro Nova Trento - Flores da Cunha - RS - Brasil CEP 95270-000 - CNPJ: 02.473.977/0001-51 - Fone: +55 (54) 3196 8000 E-mail: contato@sitmed.com.br - Site: www.sitmed.com.br INDUSTRIA BRASILEIRA – MADE IN BRAZIL   EUDAMED ID/SRN: BR-MF-000008307</p>	<p><b>REF</b></p>	<p><b>XXXXXXXXXX</b></p>
<p> RÁPIDO E CONTÍNUO, UNIPESSOAL LDA. Rua Centro Empresarial, Beloura, Office Park - Ed. 4 Escritório 6 - 2710-693 – Sintra – Portugal PJ – 517714558 - EUDAMED PT-AR 000039288</p>	<p><b>SN</b></p>	<p><b>XXXXXXXXXX</b></p>
	<p><b>UDI</b></p>	<p>(01)1234567891011213 (10) 1234 (11)YYMMDD(17)YYMMDD</p>

Todos os equipamentos da Sitmed são identificados com etiqueta serial para controle de rastreabilidade. A etiqueta de identificação está localizada na parte inferior do leito da maca e contém a identificação do fabricante, nome do produto, modelo, número de série, número de registro na Anvisa (Agência de Vigilância Sanitária) do Ministério da Saúde do Brasil, marcação CE, número de identificação única UDI – DI.

# MANUAL DE INSTRUÇÕES

Esta etiqueta nunca deverá ser removida, pois o número serial permitirá toda a rastreabilidade de componentes, processos, documentos, data de fabricação, garantia e identificará o equipamento durante todo seu ciclo de vida.

## 1.7 - ORIENTAÇÕES PARA O TRANSPORTE DOS PRODUTOS EMBALADOS

Todos os dispositivos médicos produzidos pela Sitmed são entregues devidamente embalados de fábrica, de modo a garantir sua integridade e conservação durante o transporte. Caso receba o produto com a embalagem danificada, verifique imediatamente e na presença do transportador, se o mesmo sofreu algum dano. Caso afirmativo, o dano deve ser relatado no verso do conhecimento de frete e a mercadoria devolvida para a Sitmed. Os produtos embalados devem ser manuseados e transportados com cuidado, evitando exposição à chuva e a locais quentes e/ou úmidos. Devem também ser transportados observando sempre o empilhamento máximo e o respectivo sentido que o produto embalado deve ser transportado e armazenado, conforme indicação das setas orientativas.

## 1.8 - SOLICITAÇÃO DE SERVIÇOS DE MANUTENÇÃO E ASSISTÊNCIA TÉCNICA

Para serviços de manutenção, assistência técnica ou aquisição de peças de reposição, deve-se entrar em contato com o setor de assistência técnica da Sitmed, através dos telefones (+55 54) 3196 8000 e 3196 8001, WhatsApp (+55 54) 99904 4900 ou pelos e-mails: sac@sitmed.com.br, contato@sitmed.com.br, ou ainda, vendas@sitmed.com.br. Para facilitar o serviço de assistência técnica, por favor informe sempre o número de série (SN) localizado no adesivo fixado na estrutura inferior do leito da maca ou no rótulo da embalagem.

## 1.9 - DESCOMISSIONAMENTO E DESCARTE DO EQUIPAMENTO

Assim que evidenciada as más condições de uso da maca, seja devido ao seu desgaste natural, avarias, mau uso ou danos por acidente com a ambulância, e esta não estando contaminada por algum agente infeccioso ou contaminante, pode ser descartada para fins de reciclagem, já que os materiais utilizados são todos recicláveis.

## 2 - AVISOS IMPORTANTES

### 2.1 - AVISOS GERAIS DE USO E SEGURANÇA

- A Maca Retrátil deve ser operada apenas por profissionais treinados e capacitados. O uso inadequado ou incorreto pode acarretar danos ao equipamento e causar ferimentos ao paciente e aos socorristas.
- Não permita que pessoas sem o treinamento adequado ajudem a manobrar, utilizar ou locomover da maca, pois podem provocar ferimentos ao paciente, aos socorristas e a si próprias.
- Uma vítima de acidente somente poderá ser transportada depois de avaliada, estabilizada e imobilizada adequadamente.
- Sempre imobilizar o paciente utilizando os cintos que acompanham a maca, designados para tal fim. A falta de imobilização pode causar sérios riscos a integridade física do paciente.
- Para transportar o paciente de forma segura e eficiente, sempre utilize todos os cintos de segurança, inclusive os de ombro, mantendo sempre as alças laterais armadas.
- Nunca deixe o paciente só sobre a maca, pois a falta de assistência contribui para o risco de queda.
- Para evitar qualquer risco à segurança do paciente e do socorrista durante o transporte, recomenda-se a presença e acompanhamento de no mínimo dois socorristas, cada um posicionado em cada extremidade da maca.

- Preste muita atenção a possíveis obstáculos no percurso de movimento da maca, evitando que detritos possam trancar as rodas, desequilibrar os socorristas e conseqüentemente derrubar a maca e o paciente.
- Ao manusear a maca sem pacientes, mantenha os cintos de segurança sempre afivelados e as alças laterais armadas, a fim de evitar danos ao equipamento.
- Realize as manutenções periódicas conforme descrito neste Manual, pois é a correta e permanente manutenção que garante maior vida útil ao equipamento, bem como manterá a segurança durante sua utilização.
- Utilize somente peças originais fornecidas pela Sitmed e, antes de fazer qualquer manutenção, leia atentamente este Manual, e/ ou entre em contato com a assistência técnica da Sitmed para receber orientações e esclarecimentos. Utilizar peças de reposição inadequadas ou não compatíveis, bem como modificar o equipamento alterando o projeto original, além de gerar riscos de acidentes e a perda da garantia, bem como a conseqüente responsabilização do proprietário do equipamento pelos danos causados.
- Antes de utilizar o equipamento, certifique-se de que esteja em perfeitas condições de uso. Verifique regularmente sua integridade, observando atentamente a maca, examinando-a no sentido de confirmar inexistência de danos em sua estrutura ou componentes frouxos.
- Guarde sempre o equipamento higienizado e em perfeitas condições para o próximo uso.
- Não guarde o equipamento debaixo de objetos pesados que possam causar danos em sua estrutura.
- O equipamento não deve ser exposto ou entrar em contato com qualquer fonte de combustão ou agentes inflamáveis.
- Uma vez dentro da ambulância, o equipamento deve ser obrigatoriamente acoplado ao sistema de ancoragem, mantendo-se firme e imóvel, ao fim de evitar acidentes com a maca solta.
- Não utilize o equipamento caso seja identificada qualquer avaria, falha ou mau funcionamento. Nestes casos, o equipamento deve ser segregado e as providências de assistência técnica, manutenção ou descarte devem ser tomadas a fim de evitar acidentes ou atendimento inadequado.
- De forma alguma o equipamento deve ser adulterado, modificado ou adaptado. Nestes casos o equipamento perde a garantia e a responsabilidade pelos danos causados ao equipamento, ao socorrista ou ao paciente, recaem sobre o proprietário do equipamento, ficando a Sitmed isenta de qualquer responsabilidade.
- O distribuidor ou proprietário do equipamento, deverá tomar ciência dos requisitos legais e válidos no país de destino final aplicáveis a este dispositivo médico, incluindo Leis, Regulamentos e Normas sobre especificações técnicas, requisitos de segurança e descarte.
- Os testes de laboratório, testes de campo, análise de risco e o manual de instrução nem sempre conseguem prever todos os cenários possíveis para o uso deste equipamento. Desta forma o desempenho do equipamento em alguns casos pode ser diferente dos resultados obtidos. Notifique prontamente a Sitmed sobre qualquer inconsistência entre o equipamento e o descrito neste Manual, ao fim de garantir a conformidade do produto com as especificações de uso e segurança.

- As autoridades sanitárias, bem como a fabricante, devem ser imediatamente informadas de eventual acidente provocado por este equipamento, bem como as medidas adotadas. Tudo ao fim de sempre se garantir a integridade física dos pacientes e socorristas.
- Use o equipamento com o devido cuidado e diligência, contribuindo para assegurar a conformidade dos requisitos de segurança e usabilidade do equipamento, conforme conteúdo deste Manual.
- No caso de qualquer dúvida quanto à correta interpretação das instruções contidas neste Manual, entre em contato imediatamente com a Sitmed através do telefone +55 54 3196 8000, pelo WhatsApp +55 54 99904 4900 ou ainda pelo e-mail: sac@sitmed.com.br

## 2.2 - LIMITE DE RESPONSABILIDADE

A Sitmed exime-se de qualquer responsabilidade por danos ou acidentes causados nas seguintes condições:

- Inobservância das instruções, e utilização em desacordo com a instruções deste Manual;
- Desgaste natural de peças e componentes sem a correta reposição;
- Utilização por pessoal inexperiente, não treinado e/ou não capacitado;
- Utilização incorreta e inadequada dos cintos de segurança;
- Instalação inadequada do sistema de ancoragem na ambulância;
- Inobservância da integridade do equipamento;
- Falta de manutenção periódica.

## 2.3 - AVISOS ESPECÍFICOS

- Estabeleça um cronograma de manutenção e testes periódicos, a fim de identificar falhas, peças frouxas, desgastes naturais pelo uso, e assim garantir os requisitos essenciais de utilização do equipamento, conforme previsto neste Manual. A Sitmed recomenda manutenção e testes semestrais.
- Use somente componentes, peças de reposição e acessórios originais Sitmed.

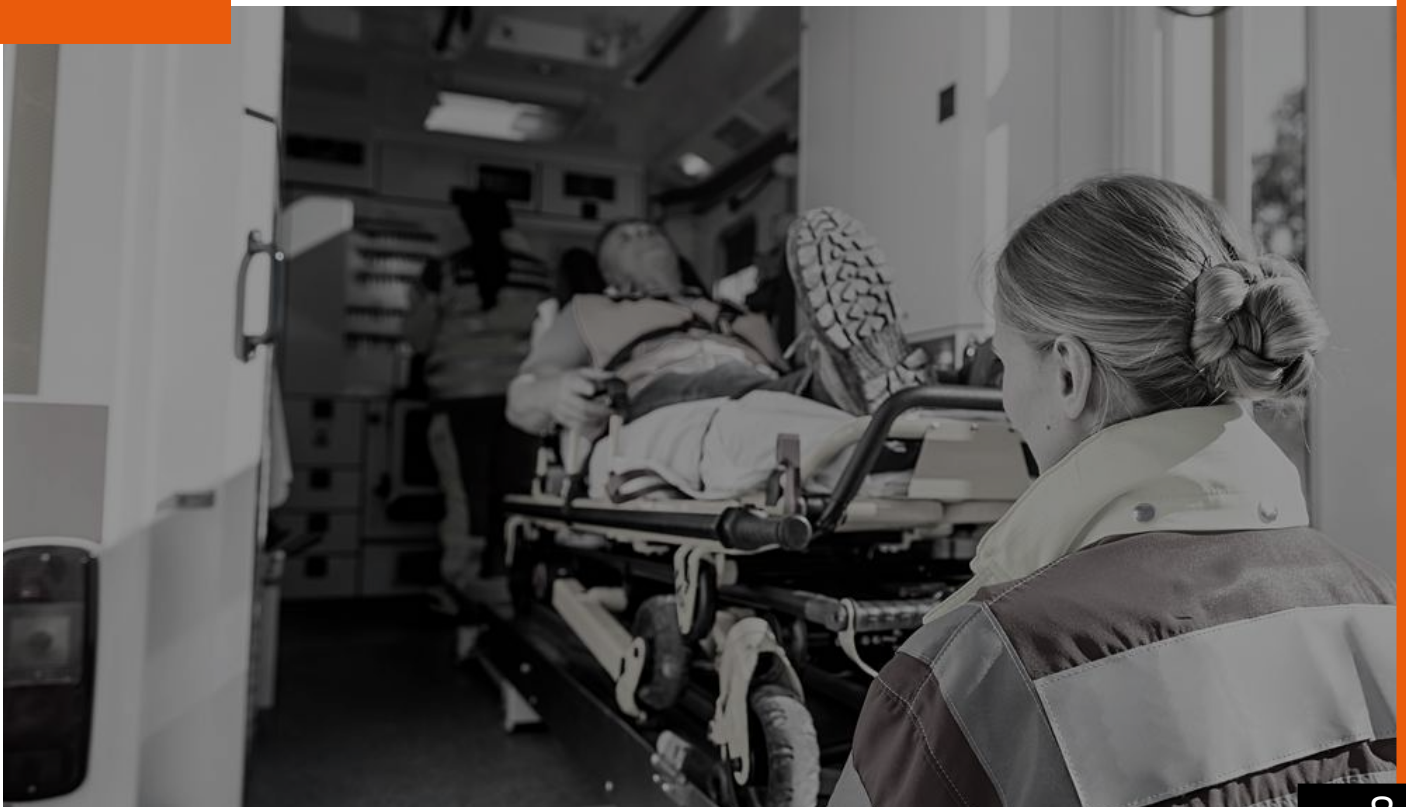



- Respeite sempre a capacidade de carga máxima de 300 kg, considerando no cálculo o peso do paciente, dos equipamentos de suporte à vida e acessórios. Os equipamentos e acessórios devem ser distribuídos sempre de forma a manter a estabilidade do equipamento.
- Após a limpeza e desinfecção, antes de ser guardado, é recomendado que o equipamento esteja totalmente seco. • Siga os procedimentos aprovados pelos Serviços de Atendimento Médico de Urgência para o correto posicionamento e transporte do paciente.
- Antes de cada uso, verifique a integridade dos cintos de segurança. Em caso de mau funcionamento ou danos que podem comprometer o funcionamento e a segurança do paciente ou do socorrista, é imprescindível a substituição dos cintos.
- As rodas giratórias não são adequadas para todos os tipos de terreno, por isso tome cuidado ao conduzir a maca em terrenos irregulares. A maca deve ser sempre conduzida por DOIS socorristas, um em cada extremidade, e sempre com cuidado para evitar que o equipamento colida com algum obstáculo, e acabe causando desequilíbrio e até a conseqüentemente queda do paciente.

## 2.4 - CONTRAINDICAÇÕES E EFEITOS COLATERAIS

- A utilização da maca conforme descrito neste Manual, resultará num socorro eficiente e eficaz.

## 2.5 - AS EXIGÊNCIAS FÍSICAS DOS OPERADORES

A MACA é um dispositivo destinado exclusivamente ao uso profissional, sendo que os operadores de resgate devem ter os seguintes requisitos mínimos:

- Ter boa estrutura muscular e coordenação motora;
- Ter sido corretamente instruídos e treinados para utilizar o dispositivo médico;
- Ter conhecimento para avaliar as condições e riscos;
- Esta maca exige pelo menos DOIS operadores, com força, equilíbrio, coordenação e senso comum. Em determinadas situações, como ao lidar com pacientes obesos, efetuar transferências, realizar transporte em terrenos irregulares ou enfrentar circunstâncias especiais e adversas, pode ser exigida a participação de mais de dois socorristas na operação da maca. Sendo a avaliação da formação e habilidades dos socorristas auxiliares, ao fim de prevenir incidentes durante o procedimento.

## 2.6 - CONDIÇÕES AMBIENTAIS

Temperatura de funcionamento: de -20 a +50 °C Humidade relativa: de 20 a 100 %.

## 3. - DESCRITIVO DO PRODUTO

Maca Biarticulada Sitmed Level Up II – MRS 321 foi especialmente projetada para cargas pesadas e para reduzir o esforço no momento de colocá-la ou retirá-la de ambulâncias. Construída em duralumínio leve e resistente, possui sistema de recolhimento retrátil e montagem automática, respaldos ajustáveis em material plástico rígido, um colchonete confeccionado com espuma de poliuretano, revestido em material impermeável com costura eletrônica, um conjunto de cintos de segurança e um sistema completo de ancoragem ou travamento. Oferece agilidade, segurança, praticidade e robustez.

A maca Sitmed oferece opcionais para atender a diferentes necessidades:

Roda de 127 mm (5 Polegadas) para terrenos regulares com baixa oscilação.

Roda de 200 mm (8 polegadas) para terrenos irregulares.

Eixo aéreo retrátil para acesso a espaços limitados, reduzindo o tamanho do leito.

Peseira/Trendelenburg para elevar as pernas de pacientes hipotensos e para alívio de dores.

Cor padrão: Laranja Sitmed.

Cor personalizada disponível mediante consulta.

Suporte fixo para soro e sangue, de fácil acionamento e regulação.

Nota: A altura das rodas aéreas deve ser ajustada conforme a altura do solo ao piso da ambulância

### 3.1 - COMPONENTES PRINCIPAIS

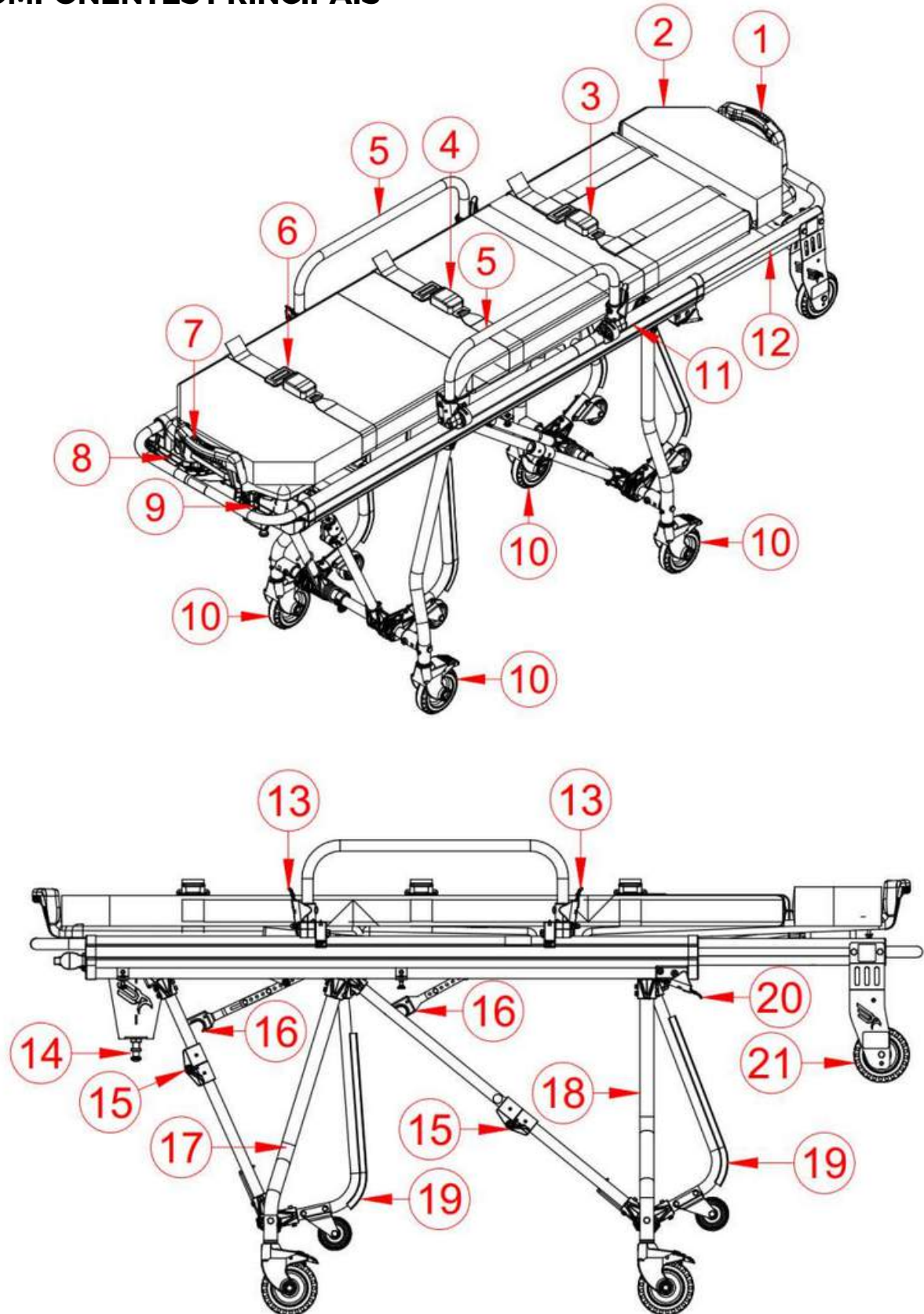

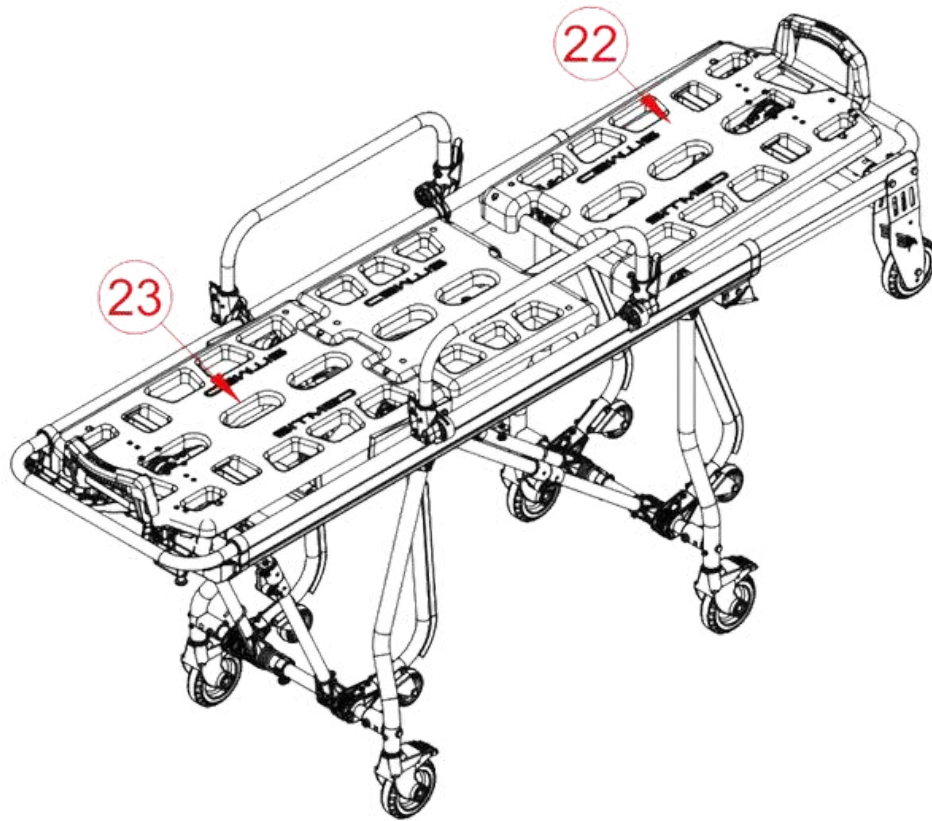

Nº	DESCRIÇÃO DO COMPONENTE
1	ALÇA DIANTEIRA
2	COLCHONETE
3	CINTO 4 PONTAS -TÓRAX E OMBRO
4	CINTO 2 PONTAS - PELVE
5	ALÇA LATERAL
6	CINTO 2 PONTAS - PÉS
7	ALÇA TRASEIRA
8	RODÍZIO
9	LASTRO
10	EIXO AÉREO
11	GATILHO ALÇA LATERAL
12	MANETE DE RETRAÇÃO
13	PINO DE FIXAÇÃO
14	PERFIL DE SUSTENTAÇÃO TRASEIRO
15	ARTICULAÇÃO "JOELHO"
16	TRAVA DE SEGURANÇA
17	PERFIL DE SETENTAÇÃO DIANTEIRO

18	GATILHO EIXO AÉREO
19	RODA AÉREA
20	BATENTE
21	CARRINHO
22	CABECEIRA/ FOWLER
23	PESEIRA / TRENDELENBURG

### 3.2 - DADOS TÉCNICOS

#### CARACTERÍSTICAS

CARACTERÍSTICAS	MEDIDA COM RODÍZIO DE 127mm	MEDIDA COM RODÍZIO DE 200mm
LARGURA	612mm	612mm
COMPRIMENTO ABERTA	2050mm	2050mm
COMPRIMENTO ABERTA EIXO AÉREO RETRAÍDO (OPCIONAL)	1712mm	1712mm
ALTURA DO EIXO AÉREO "A"	VARIA DE ACORDO COM O VEÍCULO*	VARIA DE ACORDO COM O VEÍCULO*
COMPRIMENTO FECHADA "B"	VARIA DE ACORDO COM A ALTURA DO EIXO AÉREO*	VARIA DE ACORDO COM A ALTURA DO EIXO AÉREO*
DISTÂNCIA PONTOS DE FIXAÇÃO	1714mm	1714mm
COMPRIMENTO LEITO	1890mm	1890mm
LARGURA LEITO	490mm	490mm
PESO LÍQUIDO	VARIA DE ACORDO COM A ALTURA DA MACA*	VARIA DE ACORDO COM A ALTURA DA MACA*
CAPACIDADE DE CARGA	300KG	300KG

QUANTIDADE	ACESSÓRIO	PESO (KG)
1	Cinto de segurança 2 pontas (Bacia)	0,3
1	Cinto de segurança 2 pontas (Pés)	0,3
1	Cinto de segurança 4 pontas (Tórax)	0,4
1	Colchonete	3,0
1	Sistema de Fixação/ Ancoragem (Trava)	1,5
1	Sistema de Fixação/ Ancoragem (Guia)	0,7

OPCIONAIS	PESO (KG)
Suporte de Soro	0,8
Suporte de O2	2,0
Suporte Monitor	6,0

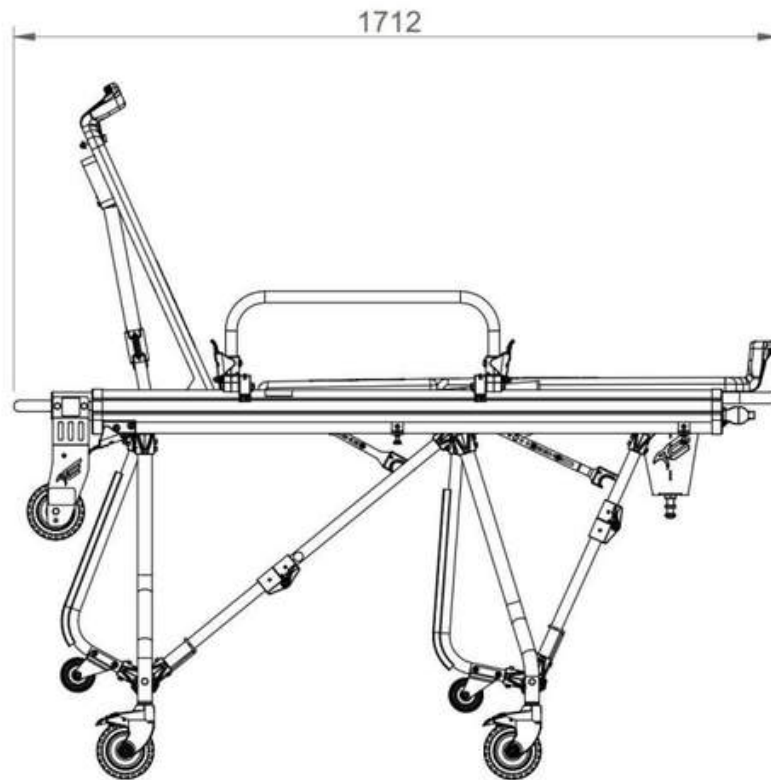
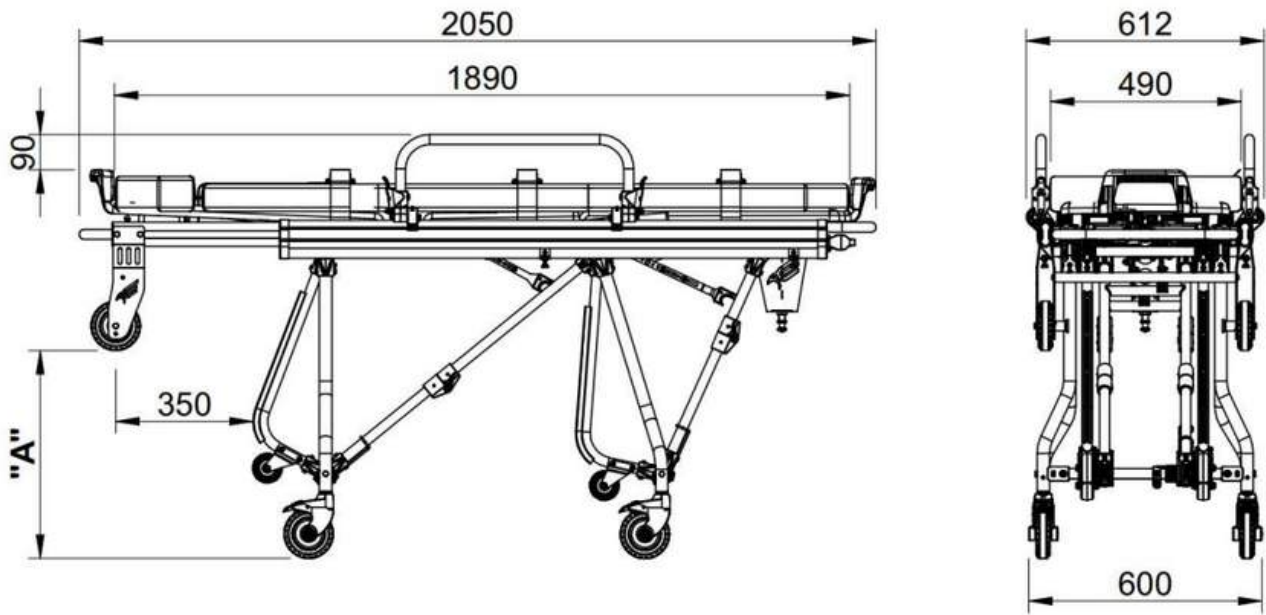

MEDIDA "C"	
RODA 5"	335mm
RODA 8"	420mm

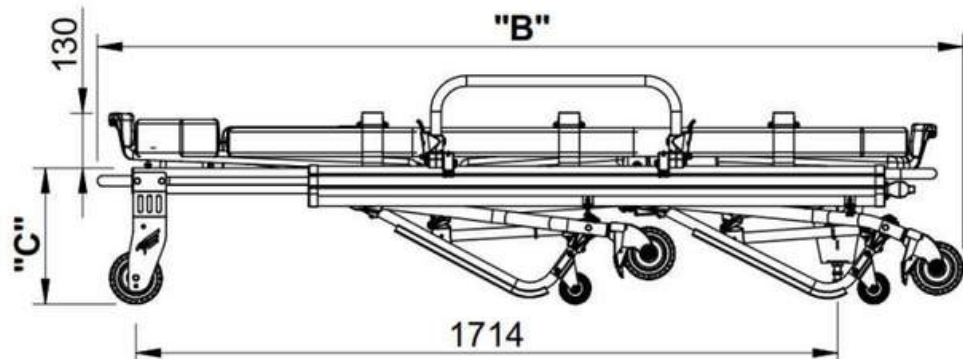

**TABELA DE DIMENSÕES E PESO**

RODA 5" - 127mm					RODA 8"- 200mm			
ALTURA "A"	COMPRIMENTO FECHADA "B"	PESO LIQUIDO*	PESO COM ACESSÓRIOS*	PESO COM EMBALAGEM*	COMPRIMENTO FECHADA "B"	PESO LIQUIDO*	PESO COM ACESSÓRIOS*	PESO COM EMBALAGEM*
530	2050	38,5	42,5	49,7	2090	40	44	55,2
540	2050	38,5	42,5	49,7	2100	40	44	55,2
550	2050	38,5	42,5	49,7	2010	40	44	55,2
560	2060	38,5	42,5	49,7	2120	40	44	55,2
570	2070	38,5	42,5	49,7	2130	40	44	55,2
580	2080	38,5	42,5	49,7	2140	40	44	55,2
590	2090	38,5	42,5	49,7	2150	40	44	55,2
600	2100	38,5	42,5	49,7	2160	40	44	55,2
610	2110	39	43	50,2	2170	40,5	44,5	52,7
620	2120	39	43	50,2	2180	40,5	44,5	52,7
630	2013	39	43	50,2	2190	40,5	44,5	52,7
640	2014	39	43	50,2	2200	40,5	44,5	52,7
650	2015	39	43	50,2	2210	40,5	44,5	52,7
660	2016	39	43	50,2	2220	40,5	44,5	52,7
670	2017	39	43	50,2	2230	40,5	44,5	52,7
680	2018	39	43	50,2	2240	40,5	44,5	52,7
690	2019	39	43	50,2	2250	40,5	44,5	52,7
700	2020	39,5	43,5	50,7	2260	41	45	53,2
710	2021	39,5	43,5	50,7	2270	41	45	53,2
720	2022	39,5	43,5	50,7	2280	41	45	53,2
730	2023	39,5	43,5	50,7	2290	41	45	53,2
740	2024	39,5	43,5	50,7	2300	41	45	53,2
750	2025	39,5	43,5	50,7	2310	41	45	53,2

\*Peso Líquido - Maca

\*Peso com Acessórios - Maca + Cinto 2P + Cinto 2P + Cinto 4P + Colchonete

\*Peso com Embalagem - Maca + Acessórios + Sistema de Fixação + Embalagem

**Nota: Todas as medidas em milímetros.**

### 3.3 - ALÇAS LATERAIS

As alças laterais da maca são destinadas a proteção do paciente durante o transporte. Para o acionamento localize os gatilhos laterais e os acione simultaneamente (A), em seguida baixe o conjunto no sentido lateral (B).

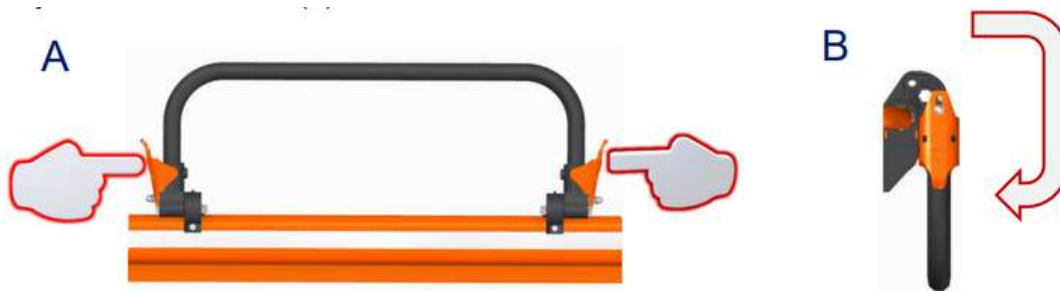

Para levantar a alça segure pela parte central (C) e movimente até ficar perpendicular ao leito. (D). O conjunto da alça trava automaticamente.

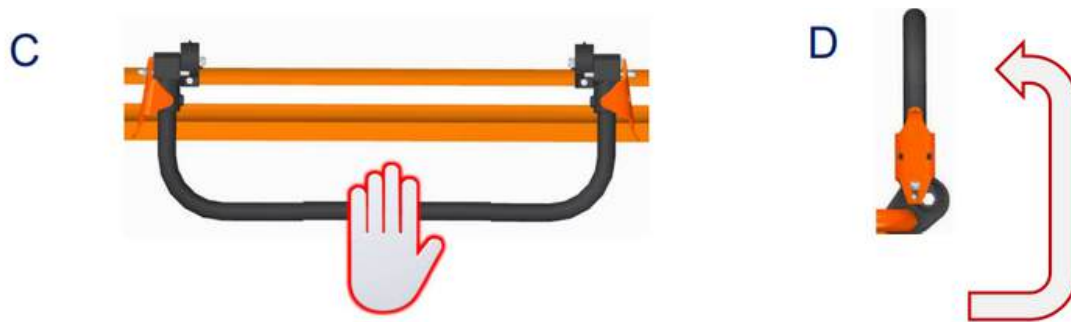

### 3.4 - CABECEIRA (FOWLER)

A cabeceira da maca é destinada à elevação da região do tronco e cabeça do paciente. Possui 6 níveis de altura com elevação de 0° a 70°. Para ajuste posicione umas das mãos sobre a alça (A), suspendendo o peso, e com a outra acione o gatilho (B), liberando a movimentação do conjunto. Posicione a cabeceira na altura desejada, libere o gatilho e observe o “click” do pino de fixação antes de liberar (C).

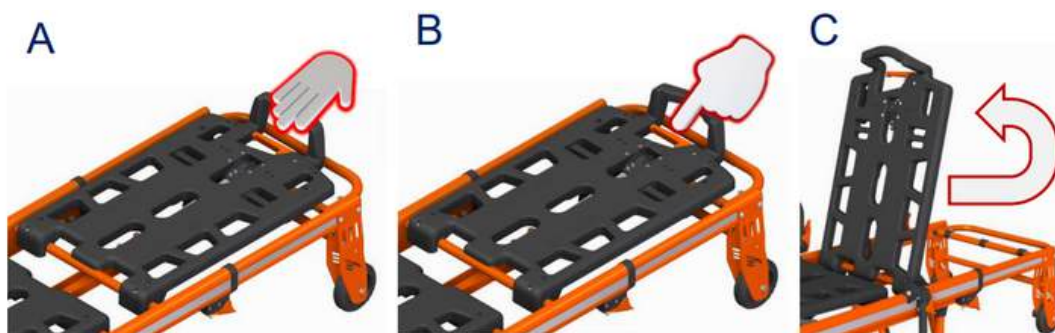

### 3.5 - SUPORTE DE SORO E SANGUE

O suporte de soro e sangue é um acessório (opcional) que pode ser acoplado à maca Sitmed. É escamoteável e possui um mecanismo telescópico que permite o ajuste de altura. Localize o suporte na parte frontal do equipamento (A). Para utilizá-lo é necessário segurar na haste e acionar o gatilho inferior (B) e em seguida movimentar o conjunto no sentido perpendicular ao leito até o “click” do pino travar (C). Para a posição fechada realize o movimento contrário.

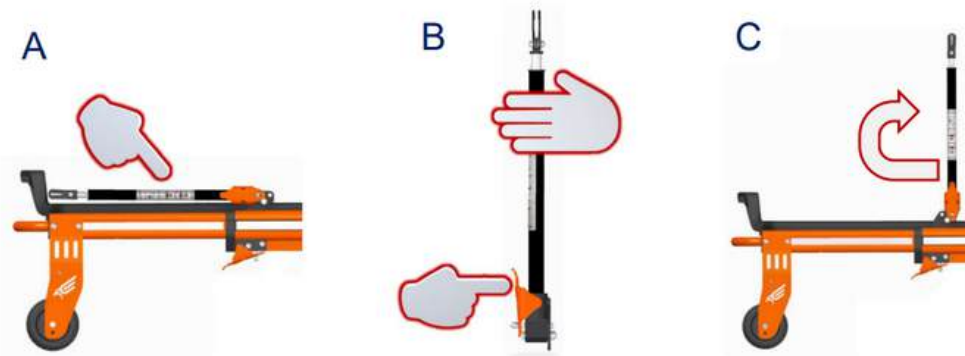

Para ajuste da altura, posicionar uma das mãos na haste do suporte e com a outra, girar a haste superior no sentido anti-horário (D). Ajuste a altura na posição adequada e realize o giro no sentido horário para travar, em seguida realize a abertura dos ganchos de suspensão das bolsas de soro ou sangue (E).

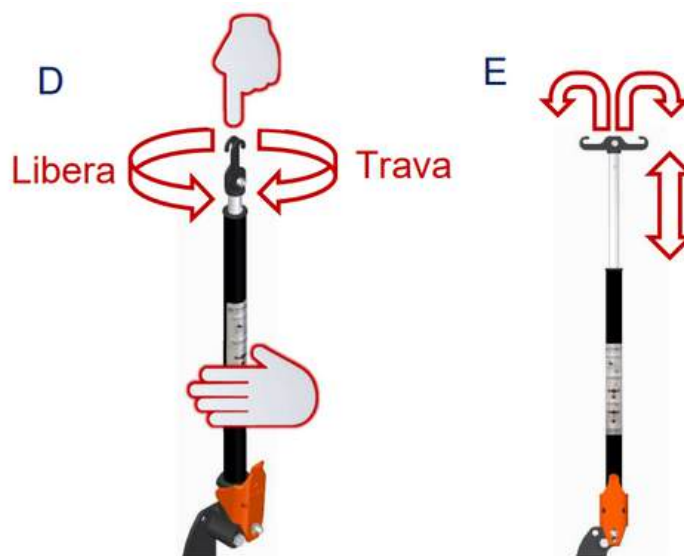

### 3.6 - EIXO AÉREO MÓVEL

O eixo aéreo móvel é um opcional da maca Sitmed, destinado a reduzir o comprimento da maca para movimentação em locais de acesso limitado e elevadores. Para realizar o recolhimento do eixo aéreo, verifique primeiro se o seu equipamento possui este opcional e também suporte de soro. Caso afirmativo, siga os seguintes passos:

- 1 - Mova o suporte de soro para a posição perpendicular ao leito, conforme o item 3.5 C.
- 2 - Eleve a cabeceira (fowler) até último nível, paciente sentado, conforme o item 3.4 C.
- 3 - Para recolher o eixo aéreo posicione-se na região frontal da maca (A),
- 4 - Em seguida localize os gatilhos de liberação do conjunto na parte inferior do leito (B).
- 5 - Incline-se, acione os gatilhos de forma simultânea e empurre o conjunto com seu corpo (C).
- 6 - Empurre o conjunto do eixo aéreo até estar totalmente recolhido e travar no final do curso (D). Para estender novamente o eixo aéreo, realize o movimento de acionamento simultâneo dos gatilhos e observe que o movimento de extensão se inicia de forma automática, em seguida puxe o conjunto pelo arco frontal até a fixação dos pinos. Teste para certificar-se que o travamento ocorreu e assim evitar acidentes.



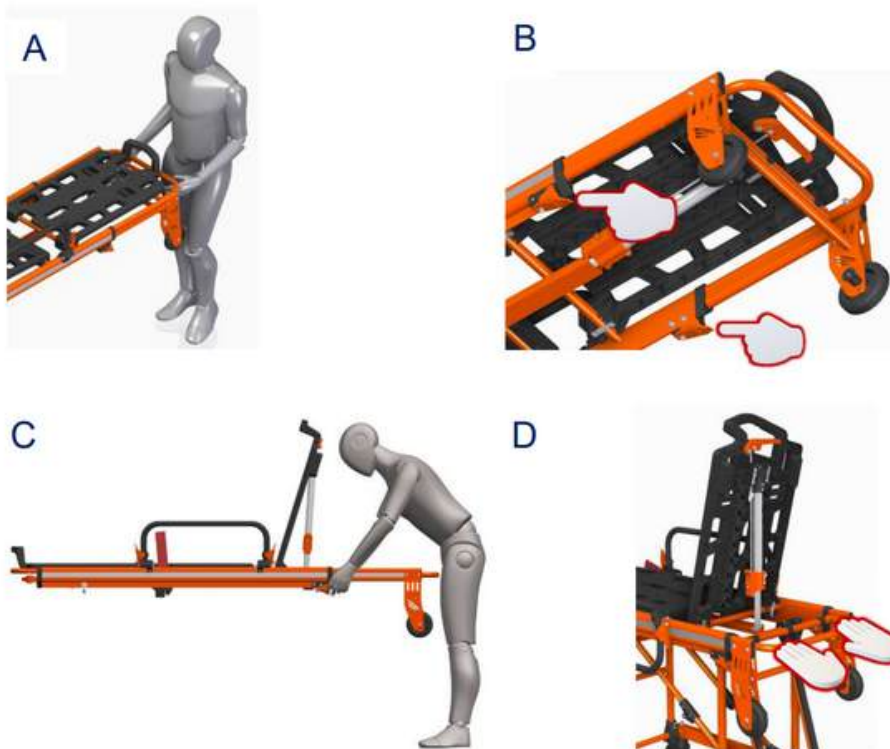

### 3.7 - PESEIRA MÓVEL (TRENDELENBURG)

A peseira móvel (trendelenburg) é um opcional da maca Sitmed, para realizar o movimento de elevação das pernas do paciente durante o atendimento, possui 3 níveis para ajuste, plano, nível 1 e nível 2.

Para realizar a elevação das pernas posicione uma das mãos sobre a alça (A), suspendendo o peso, com a outra acione o gatilho (B), eleve até a altura desejada e libere o gatilho, aguarde o “click” do pino de fixação antes de liberar a alça (C).

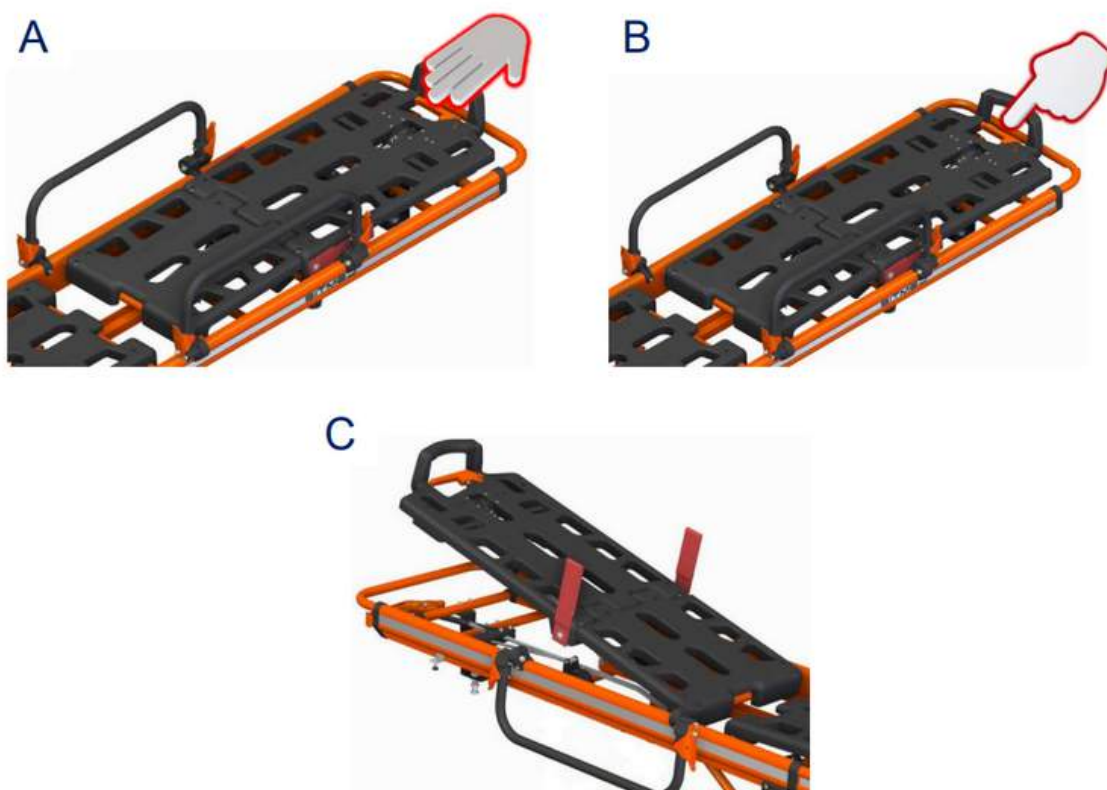

### 3.8 - FLEXÃO DAS PERNAS

A posição de flexão das pernas é um opcional da maca Sitmed e é uma variação na posição da peseira móvel para os casos em que a condição do paciente permitir, proporcionando maior conforto durante o transporte. Para executar esta posição, eleve a peseira no ponto mais alto, ver item 3.7, segure nas alças centrais da peseira, suspenda o peso e em seguida acione o gatilho flexionando a peseira até o “click” do pino de travamento (B). Para retornar à posição plana da peseira, segure a alça suspendendo o peso e acione o gatilho, movimente até o alinhamento, escolha a posição e observe o “click” do pino antes de liberar.

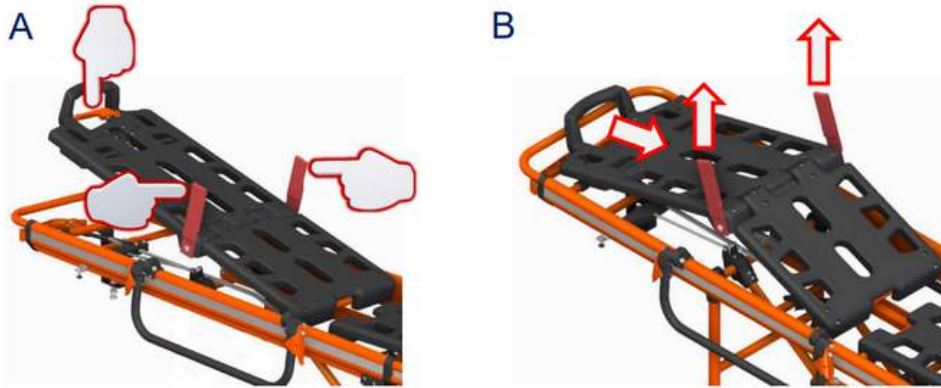

### 3.9 - POSIÇÕES DO LEITO

A maca Sitmed foi desenvolvida para proporcionar as melhores condições no atendimento e conforto ao paciente. Observe a seguir as possibilidades de configuração para o leito de acomodação do paciente.

NOTA: Somente é possível realizar todas as configurações para o modelo com opcional peseira móvel.

#### 3.9.1 - POSIÇÃO ABERTA

Com as pernas totalmente armadas. Esta é a posição para a movimentação da maca e transporte do paciente.



#### 3.9.2 - POSIÇÃO FECHADA

Com as pernas recolhidas. Esta é a posição que a maca fica quando introduzida na ambulância, mas pode ser usada para facilitar acomodação do paciente.



### 3.9.3 - POSIÇÃO DECÚBITO DORSAL

A posição de decúbito dorsal, também conhecida como posição supina, é quando o paciente está deitado de costas, com o rosto voltado para cima, as pernas estendidas e os braços ao lado do corpo. Essa posição é uma das posições mais comuns no transporte de pacientes e pode ser indicada para diversas situações clínicas, incluindo: monitoramento, pós-operatório, descanso e conforto, exames e procedimentos médicos, prevenção de úlceras de pressão, facilitação da drenagem, manejo das vias aéreas, dentre outros.



### 3.9.4 - POSIÇÃO FOWLER

Esta posição também denominada de semi-sentada, consiste em elevar o tronco em um ângulo entre 40 e 50 graus em relação ao leito. Esta posição pode ser ajustada para diferentes graus de inclinação, dependendo da necessidade do paciente. A posição Fowler é indicada para várias situações clínicas, incluindo: Melhorar a respiração, reduzir o refluxo gastroesofágico, melhorar a circulação sanguínea, facilitar a alimentação e deglutição, promover o conforto e a recuperação pós-operatória.



### 3.9.5 - POSIÇÃO SEMI-FOWLER OU CABECEIRA

A posição Semi-fowler é uma variação da posição Fowler, onde o leito é inclinado a um ângulo menor, geralmente entre 30 a 40 graus, mantendo o paciente em uma posição semi-sentada. Essa posição pode ser indicada para diversas situações clínicas, incluindo: Problemas respiratórios, prevenção de aspiração, redução do refluxo gastroesofágico, conforto pós-operatório, facilitação da circulação, controle da pressão intracraniana, redução do inchaço.



### 3.9.6 - POSIÇÃO SENTADO

Essa posição também conhecida como posição ortostática ou posição de 70 graus ou mais é indicada para várias situações clínicas como: Mobilização precoce, trombose venosa profunda, pneumonia, realização de procedimentos, refluxo gastroesofágico, melhora da oxigenação.



### 3.9.7 - POSIÇÃO FLEXÃO DAS PERNAS

A posição de flexão das pernas com a barriga para cima, é quando o paciente está deitado de costas na maca com os joelhos dobrados em direção ao abdômen. Essa posição pode ser indicada para: Alívio de dor lombar, hérnias de disco, relaxamento dos músculos, acesso venoso, conforto.



### 3.9.8 - POSIÇÃO TRENDELENBURG OU VASCULAR

Posição em que o paciente fica com a cabeça e o tronco na posição de decúbito dorsal (deitado de costas) e as pernas elevadas em um ângulo de aproximadamente 45 graus. Na posição de Trendelenburg, o leito ou maca é inclinado com a cabeceira abaixada e os pés elevados, colocando o paciente em uma inclinação descendente. Essa posição é usada em várias situações clínicas, incluindo: Melhora da circulação sanguínea nas extremidades inferiores, melhora da circulação cerebral em algumas emergências médicas, prevenção ou tratamento do choque hipovolêmico (queda brusca do volume de sangue circulante), facilitação do retorno venoso em alguns casos de insuficiência cardíaca.



### 3.10 - ALTURA DA MACA / ALTURA DA AMBULÂNCIA

As macas Sitmed são projetadas de acordo com o veículo em que serão utilizadas, ou seja, a maca é fabricada de acordo com a altura do solo ao piso da ambulância, conforme o modelo do veículo. Essa medida deverá ser especificada no momento da compra do equipamento para que a altura da roda aérea "A" seja compatível com a altura do carregamento, garantindo as condições seguras para utilização. A medida de altura "A" é que determina o espaço para possibilitar a articulação, fechamento e abertura e da base de sustentação da maca.



#### 3.10.1 - REGULAGEM EIXO AÉREO

A altura da plataforma de carga do veículo se modifica depois de um período de uso, a variação na altura pode ser minimizada em 20 mm ajustando as rodas aéreas.

Para realizar o ajuste é necessário retirar os parafusos de fixação das rodas aéreas e fixar na furação abaixo da mesma do modelo original.



### 3.11 - SISTEMA DE ANCORAGEM

O sistema de fixação das macas Sitmed na ambulância é composto pelo trilho, trava e trava de segurança na região traseira (A), e pelo guia e batentes na região frontal (B).



#### 3.11.1 - INSTALAÇÃO DO SISTEMA DE ANCORAGEM

Posicione a maca no interior da ambulância e verifique a distância adequada nas direções: frontal, lateral direita, lateral esquerda, e traseira, de forma a permitir a entrada, saída e acoplamento sem nenhum obstáculo (A). Marque as posições para furação e fixação do sistema de ancoragem (B). O sistema de ancoragem da maca é fundamental para garantir a segurança do paciente e operador, desta forma, siga as instruções descritas a seguir para o correta instalação e operação.

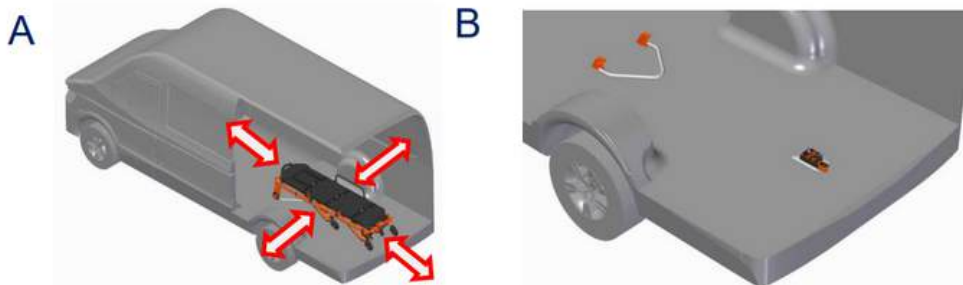

Com a maca na posição de instalação, acoplar o sistema de ancoragem frontal (C) e traseiro (D) na maca. O sistema de ancoragem deve ser ajustado com mínimo de folga possível, para evitar oscilações durante o transporte.



Caso necessário, realize o ajuste da altura do pino (E) com auxílio de 2 chaves de boca n° 24. A altura do pino deve ser compatível com a altura necessária para acoplamento na trava de fixação(F)



A trava de fixação pode ser ajustada sobre o trilho, permitindo um ajuste fino para reduzir alguma folga no sistema de ancoragem (G). Para realizar a liberação do movimento da trava sobre trilho, localize o parafuso na superfície da trava de fixação (H) e com auxílio de uma chave Allen n° 8 realize o movimento no sentido antihorário para liberar e sentido horário para travar.



A trava de segurança da maca deve ser instalada na posição em que a roda aérea permaneça apoiada no assoalho do veículo na retirada da maca da ambulância (I) (J)(K).

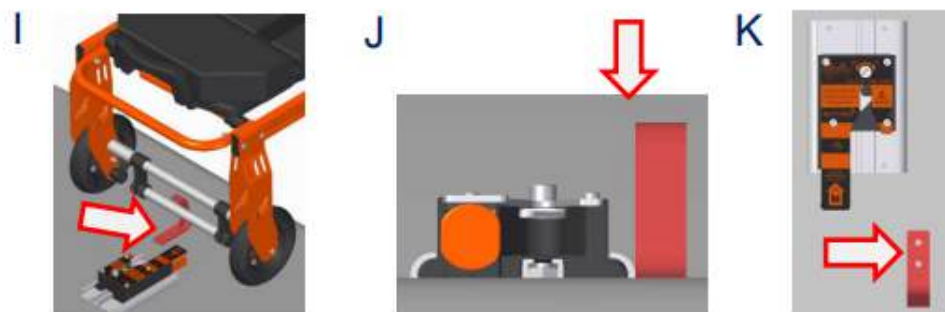

Certifique-se de posicionar a maca corretamente e acoplar os sistemas de ancoragem frontal (L) e traseiro (M) à maca. Em seguida, posicione a trava de segurança (N) e marque os pontos no assoalho do veículo onde será realizada a perfuração. Antes de prosseguir, verifique se a perfuração não causará danos aos componentes do veículo. Utilize uma broca de 8 mm de diâmetro para realizar o furo.

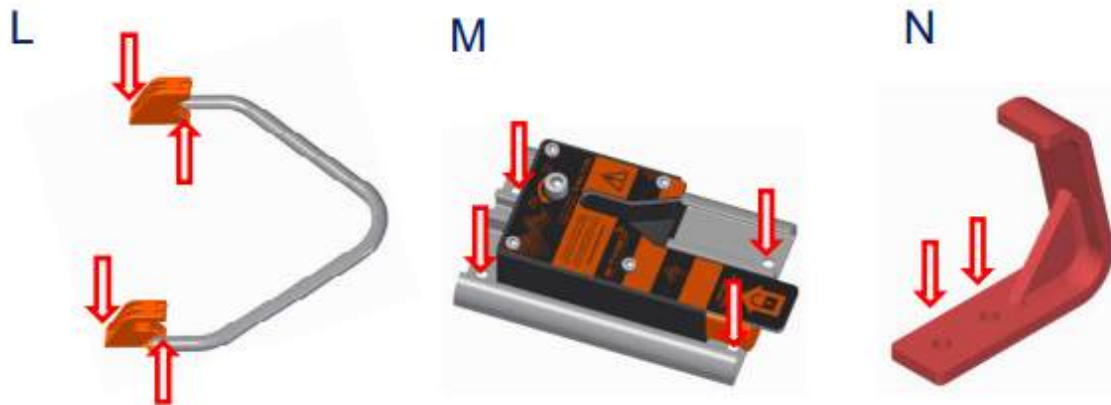

Realize a fixação do sistema de ancoragem frontal (N), traseiro (O) e trava de segurança (P) com as ferragens disponíveis no kit que acompanha o produto. Utilize uma chave sextavada n°13 e certifique-se de que os parafusos do sistema de fixação estejam bem presos e arrocados.

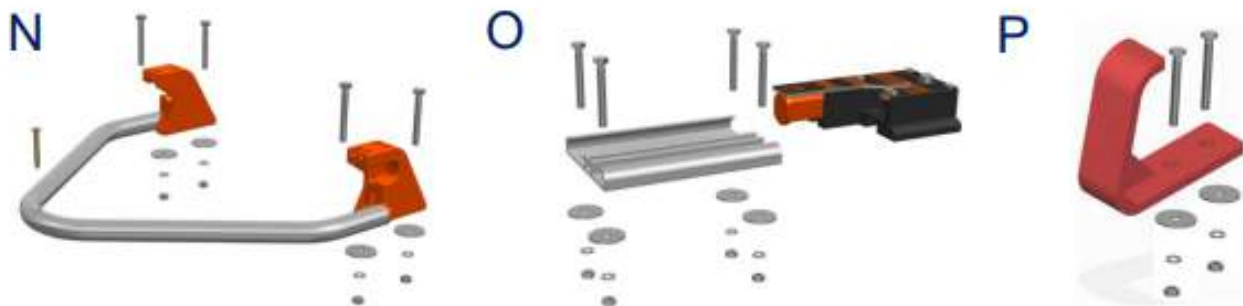

Para instalar o sistema de ancoragem traseiro (O), siga os passos abaixo:

- 1 - Introduza primeiro os parafusos mais próximos da porta traseira da ambulância.
- 2 - Em seguida, encaixe o conjunto da trava no trilho de trás para frente.
- 3 - Por fim, introduza os outros dois parafusos.
- 4 - Certifique-se de que os parafusos estejam bem presos e arrocados.

### 3.12 - INTRODUIZIR A MACA NA AMBULÂNCIA

Para introduzir a maca na ambulância, siga as etapas a seguir:

1. Posicione a ambulância em um local nivelado.
2. Deixe as portas da ambulância na posição aberta e travadas.
3. Certifique-se de que as alças laterais da maca estejam erguidas e bloqueadas.
4. Verifique as condições de segurança do paciente.
5. Se houver condições inseguras e para pacientes obesos solicite o auxílio de mais operadores.
6. Aproxime a maca da porta traseira da ambulância, apoie as rodas aéreas no assoalho, empurre a maca até os batentes das pernas tocarem o para-choques e mantenha o alinhamento com o sistema de fixação. Obs.: Para conforto do paciente e para evitar danificar o veículo e componentes da maca, evite colidir com a maca de forma brusca na traseira da ambulância.
7. Aproxime a maca da porta traseira da ambulância, apoie as rodas aéreas no assoalho, empurre a maca até os batentes das pernas tocarem o para-choques e mantenha o alinhamento com o sistema de fixação.
8. Certifique-se que as rodas aéreas estejam totalmente dentro do compartimento de carga e em condição segura (A).
9. Segure a maca pelo arco traseiro (B), em seguida suspenda a maca e acione o manete de retração esquerdo "1" para liberação da articulação do conjunto de sustentação dianteiro (C).



10. Empurre a maca suavemente para o interior do veículo (D) (E).
11. Para a articulação do conjunto de sustentação traseiro acione o manete de retração direito "2" (C).
12. Empurre a maca suavemente para o interior do veículo (F) (G).
13. Posicione no sistema de travamento e realize o acoplamento (H). 14. Verifique se o pino está engatado corretamente no sistema de ancoragem e se a maca está segura para o transporte. A

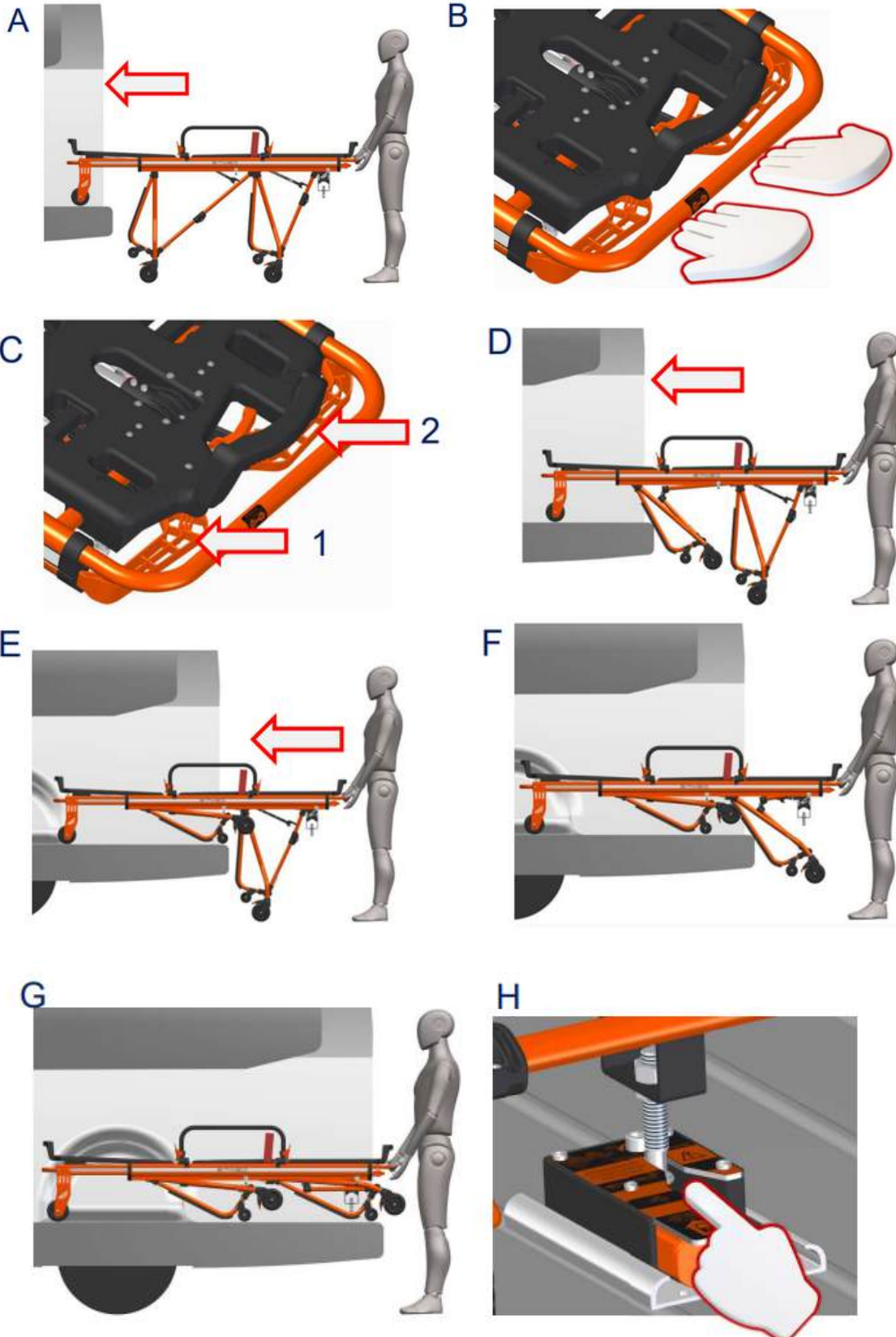

### 3.13 - RETIRADA DA AMBULÂNCIA

Para uma retirada fácil e segura da maca, a ambulância deve estar preferencialmente em local plano para permitir a correta articulação das pernas da maca.

1. Para retirar a maca da ambulância, acione o botão do sistema de ancoragem traseiro, liberando o pino de travamento (A).
2. Segure a maca pelo arco traseiro (B) e puxe suavemente para fora da ambulância.
3. Não há necessidade de acionar o manete de retração. A maca arma automaticamente sem a necessidade de acionamento de qualquer mecanismo.
4. Ao retirar a maca, segure de forma a manter o leito em nível horizontal, paralelo ao assoalho do veículo, até a abertura total do conjunto de sustentação traseiro (C).
5. Deslize a maca para fora do veículo para abertura do conjunto de sustentação dianteiro (D)
6. Antes de retirar totalmente a maca da ambulância, certifique-se que os conjuntos de sustentação / pernas armaram totalmente e que a articulação “joelho” (C)(D), não esteja flexionada/dobrada.

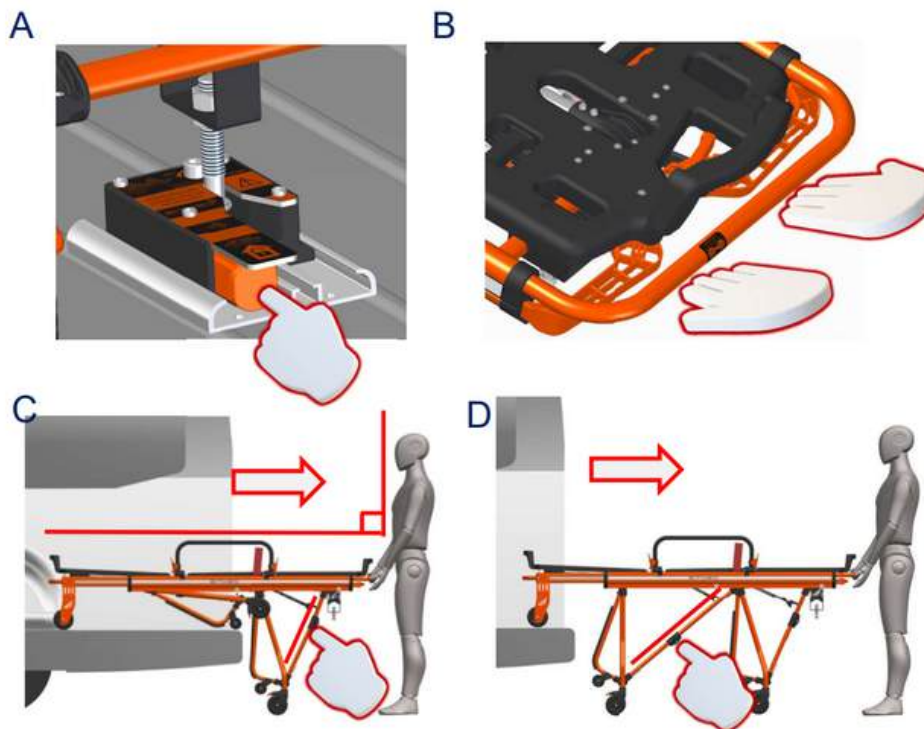

### 3.14 - BAIXAR A MACA SEM O PACIENTE

Antes de baixar a maca, procure um lugar plano e estável onde seja possível fazer as seguintes operações.

1. Certifique que as guardas laterais estão levantadas, de outra forma, poderão danificar-se.
2. Segure o arco traseiro com as duas mãos (A) e incline a maca até o apoio das rodas aéreas no piso (B).
3. Suspenda o peso da maca pelo arco e acione o manete de retração movimentando a maca até o fechamento (C).
4. Para o transporte de paciente obesos solicite auxílio adicional de operadores (G).

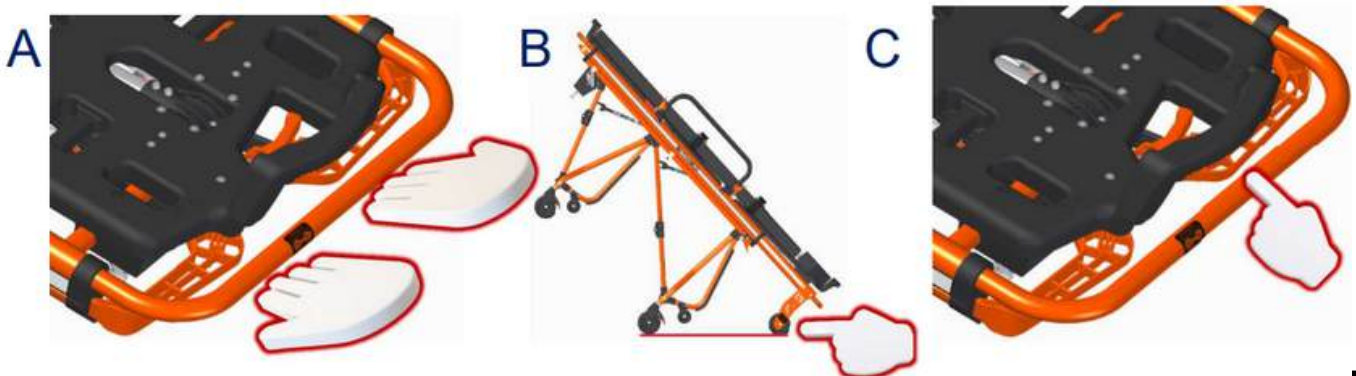

### 3.15 - TRANSFERÊNCIA DO PACIENTE

Antes de mover o paciente, verifique se as avaliações médicas iniciais foram feitas. Para mover o paciente na maca, avalie o ambiente, o equipamento e o paciente, e peça ajuda se necessário. Certifique-se de que os operadores estejam capacitados e treinados antes de usar a maca. Sempre utilize os cintos de segurança ao elevar, baixar ou transportar o paciente na maca.

#### 3.15.1 - TRANSFERÊNCIA DO PACIENTE NÍVEL BAIXO

Para colocar o paciente na maca a partir do nível do solo, siga estas etapas:

1. Feche a maca conforme indicado na seção 3.14 do manual.
2. Posicione a maca próxima ao paciente para minimizar a distância de movimentação.
3. Acione o freio das rodas e lembre-se de desbloqueá-lo antes de mover a maca.
4. Abaixue a alça lateral onde o paciente será acomodado.
5. Se possível, peça ao paciente para colaborar ativamente durante a transferência para a maca, garantindo que ele esteja ciente dos riscos.
6. O paciente pode sentar-se na região central da maca e, em seguida, deitar-se (A).
7. Se o paciente estiver imobilizado ou não puder colaborar, os operadores devem posicionar-se nas extremidades, cabeça e pés, e realizar a transferência (B).
8. Para elevar a maca, os operadores devem se posicionar nas extremidades e ao longo do arco dianteiro e traseiro, elevando a maca até que a articulação inferior das pernas esteja completamente dobrada (C).

Observação: Para pacientes obesos, solicite ajuda adicional conforme indicado na seção 3.16.

Certifique-se de seguir essas orientações para garantir uma transferência segura e adequada do paciente para a maca.

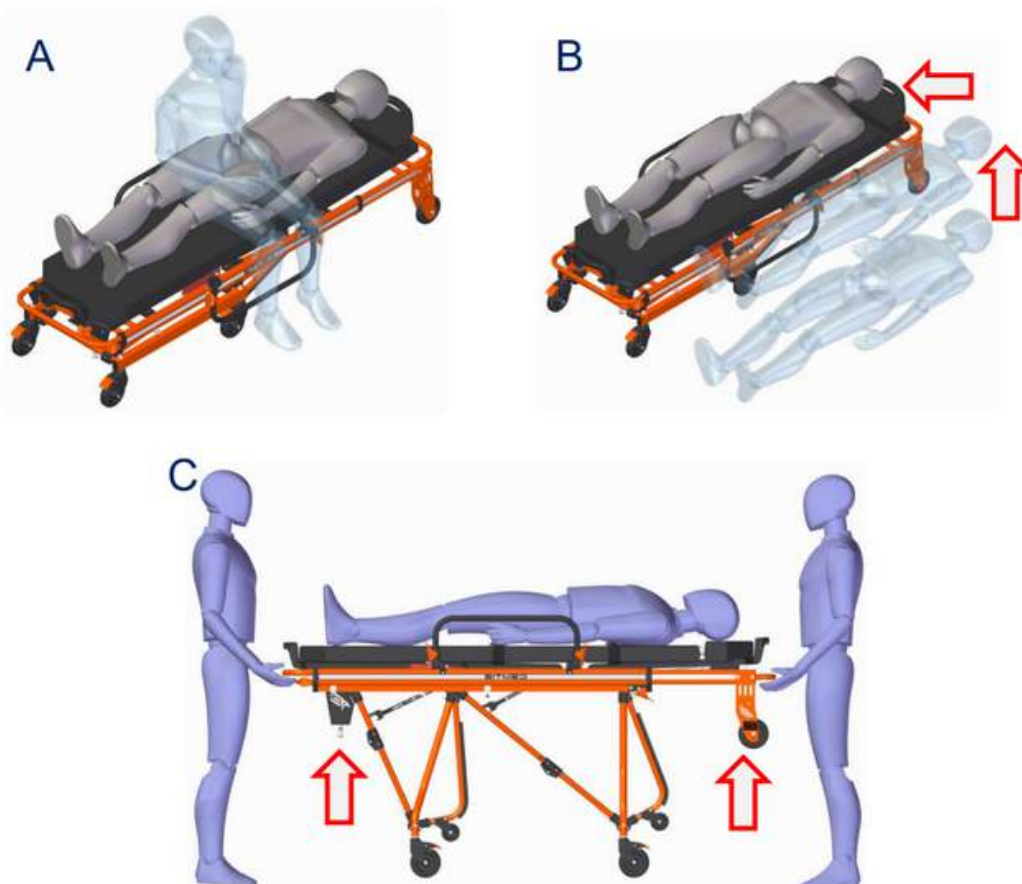

### 3.15.2 - TRANSFERÊNCIA DO PACIENTE NÍVEL ALTO

Para transferir o paciente de uma maca hospitalar para a maca de transporte Sitmed ou desta para o leito hospitalar, é necessário realizar a operação com assistência adicional. Siga estas etapas para a transferência:

1. Acione o freio das rodas da maca antes de mover o paciente para o leito e lembre-se de desbloqueá-lo quando necessário.
2. Posicione a maca ao lado do leito, com um profissional em cada extremidade da maca (cabeça e pés) e um profissional na lateral para auxiliar na transferência do paciente e evitar que a maca se mova durante a operação (A).
3. Certifique-se de que o leito hospitalar esteja travado antes de proceder com a transferência do paciente.

Observação: Para pacientes obesos, é recomendado solicitar assistência adicional conforme indicado na seção 3.16.

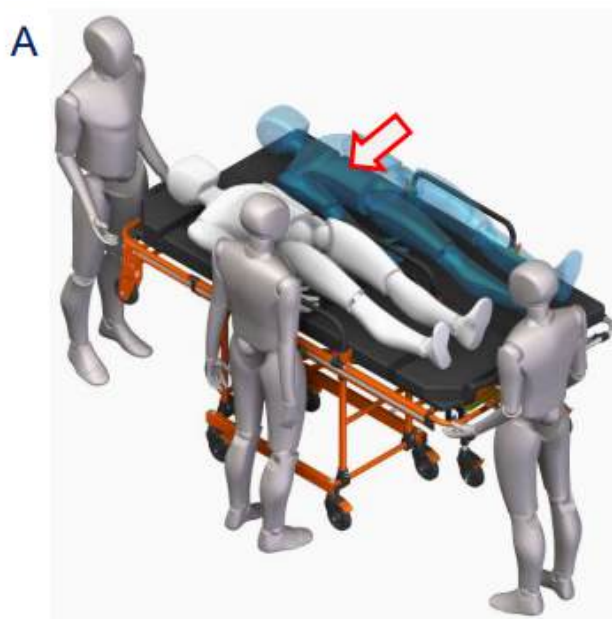

### 3.16 - TRANSPORTE DE PACIENTE OBESO

Ao transportar uma maca com um paciente obeso, é aconselhável contar com operadores adicionais para auxiliar tanto durante a manipulação e transporte (A), quanto durante a entrada e saída do veículo (B). Certifique-se de avaliar as condições do ambiente, do paciente e dos operadores. Analise as possíveis situações de risco e decida a abordagem mais adequada para o transporte, visando garantir a segurança de todos os envolvidos.



### 3.17 - IMOBILIZAÇÃO DO PACIENTE

As macas Sitmed foram projetadas visando a segurança tanto do paciente quanto do operador. São equipadas com cintos de imobilização de engate rápido ao longo do leito, com o objetivo de reduzir os movimentos do paciente durante o transporte, garantindo sua segurança.

É fundamental não realizar qualquer ação de baixar, elevar ou transportar o paciente, sem utilizar todos os cintos de segurança.

Os cintos de segurança têm diferentes propósitos: o cinto de 4 pontos é utilizado para imobilizar o tórax (A), o cinto de 2 pontos para a região da pelve (B) e outro cinto de 2 pontos para os tornozelos (C).

Para prender o cinto, insira o fecho na caixa de engate (D). Para soltar o cinto, pressione o botão na caixa de engate e remova o fecho (E)

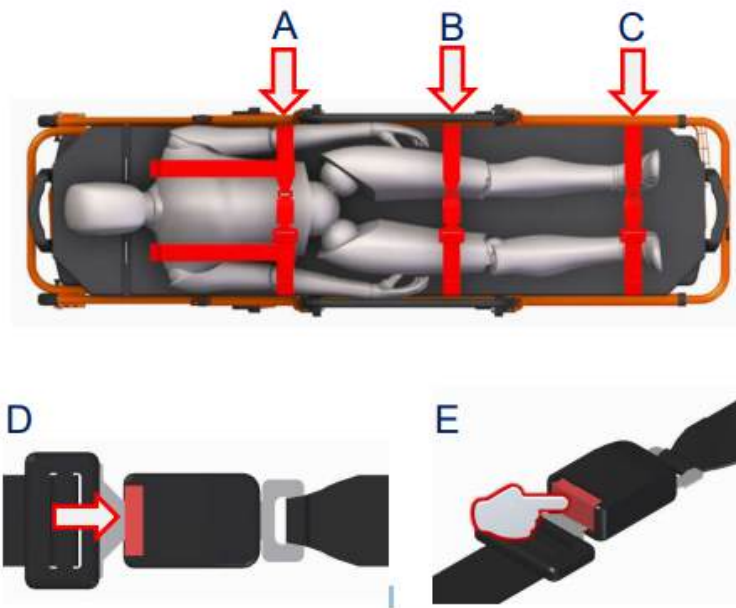

### 3.18 - FREIO DA RODA

O rodízio da maca possui um sistema de bloqueio da roda para evitar a movimentação da maca de forma involuntária e em terrenos inclinados (A). Para acionar o freio da roda pressione a região com a descrição "ON" até o "click" da trava (B). Para liberar o bloqueio da roda pressione o freio na região com a descrição "OFF" (C). Observação: Utilize os freios das rodas sempre que parar a maca e os libere sempre antes de realizar a movimentação.



## 4 - MANUTENÇÃO

A Maca Pantográfica requer manutenção regular para garantir seu bom funcionamento e prolongar sua vida útil. Verifique periodicamente os componentes, como rodas, freios, cintos de segurança e sistemas de fixação, substituindo imediatamente qualquer peça danificada ou desgastada. Além disso, é essencial que o proprietário ou responsável realize inspeções e manutenções periódicas nos equipamentos, devido às suas articulações e mecanismos móveis, visando garantir perfeita funcionalidade, segurança e incremento de vida útil. A Sitmed recomenda manutenções semestrais.

As inspeções e manutenções devem abranger os seguintes pontos:

- Verificar se há danos na estrutura, peças ou articulações.
- Avaliar componentes ou peças frouxas ou desgastadas pelo uso.
- Garantir que os parafusos e porcas estejam apertados e em seus devidos lugares.
- Confirmar se os rodízios giram sem folgas e freiam adequadamente ao acionar o freio.
- Assegurar que todas as partes móveis estejam funcionando corretamente.
- Verificar o funcionamento da cabeceira móvel em todos os níveis de inclinação.
- Certificar-se de que o colchonete esteja higienizado e livre de perfurações.
- Confirmar que os cintos de segurança estejam higienizados, bem presos ao equipamento e funcionando adequadamente.
  - Verificar o funcionamento dos sistemas de retração para recolher as pernas.
  - Assegurar que as rodas aéreas das macas estejam na mesma altura do assoalho da ambulância.
  - Verificar a correta entrada e saída da maca na ambulância.
  - Confirmar a firmeza dos sistemas de travamento e se a maca se acopla perfeitamente.

Durante uma inspeção, se forem detectadas avarias ou qualquer outro comportamento estranho, o equipamento deve ser imediatamente retirado de uso até que a manutenção seja realizada.

É proibido adulterar a estrutura dos equipamentos ou realizar manutenções utilizando componentes como ferro, arames, cordas, pregos, fitas, ataduras e/ou quaisquer outros itens estranhos aos da maca original. Para as manutenções, a Sitmed sugere que se entre em contato com o seu departamento técnico.

Utilize apenas componentes e peças originais da Sitmed. O uso de qualquer parte, acessório ou material de terceiros é de inteira responsabilidade do proprietário e resultará na perda da garantia do equipamento.

## 5 - GARANTIA E ASSISTÊNCIA TÉCNICA

### 5.1 - GARANTIA:

A SITMED assegura ao comprador de seus equipamentos o prazo de garantia de 2 anos para componentes estruturais como perfis de alumínio e peças exclusivas SITMED, com vigência contada a partir da data de emissão da \*nota fiscal do equipamento.

A presente garantia ficará sem efeito se o equipamento sofrer qualquer dano causado por acidente, agentes da natureza, uso em desacordo com este manual de instruções, por apresentar sinais de violação em sua estrutura, falta do número serial, ajuste ou conserto realizado por pessoa não autorizada ou ainda por defeito de caso fortuito ou de força maior.

Demais itens adquiridos de terceira parte para inclusão e formatação do produto, tais como: Colchonete, cintos de segurança, rodas e rodízios possuem prazo de garantia limitado em 12 meses, com prazo de vigência igualmente contado a partir da data de emissão da nota fiscal do equipamento.

O dispositivo, se usado como indicado no manual de instruções a seguir, tem uma vida média de 5 anos. O tempo de vida só pode ser expandido após uma revisão geral do produto que deve ser realizado pelo fabricante ou por uma empresa autorizada.

### 5.2 - ASSISTÊNCIA TÉCNICA

A SITMED prestará serviços relacionados a garantia exclusivamente em sua respectiva fábrica, localizada na cidade de Flores da Cunha – RS - Brasil.

O proprietário residente em outra localidade será responsável pelas despesas e riscos de transporte de ida e volta do equipamento.

A garantia somente será válida se devidamente comprovado algum defeito de fabricação, conforme estipulado anteriormente.

Há a propriedade do equipamento e o prazo de garantia através do número serial e da \*nota fiscal de compra do equipamento.

**Nota:** No caso de compra conjunta do equipamento com a ambulância, solicite cópia da nota fiscal do seu equipamento junto a empresa responsável pela transformação do veículo.



**NUMBER ONE**  
IN LIFE TRANSPORT

Sitmed Equipamentos Médicos Ltda Rua Felisberto Pereira  
da Silva, 550 – Bairro Nova Trento – Flores da Cunha, RS –  
Brasil CEP 95270-000 - CNPJ – 02.473.977/0001-51 – IE  
048/0022410 Fones + 55 (54) 3 196 8000 - + 55 (54) 3 196  
8001 E-mail: contato@sitmed.com.br / Web:  
[www.sitmed.com.br](http://www.sitmed.com.br)